

For Roomba® j7 Robot Vacuums
Aspirateurs robots Roomba® j7
Para robots aspiradores Roomba® j7
Per robot aspirapolvere Roomba® j7
Für Roomba® j7 Saugroboter
Do robotów odkurzających Roomba® j7

iRobot®

Roomba®

Clean Base™ Automatic Dirt Disposal
Système d'autovidage Clean Base™
Estación de vaciado automático Clean Base™
Svuotamento automatico Clean Base™
Clean Base™ Automatische Absaugstation
Stacja Clean Base™ z funkcją
automatycznego usuwania brudu

Owner's Guide
Guide du propriétaire
Guía del propietario
Guida utente
Bedienungsanleitung
Przewodnik użytkownika

Safety information

Important safety instructions

This Owner's Guide includes information for Regulatory Model(s): ADG-N2













SAVE THESE INSTRUCTIONS

 **WARNING:** When using an electrical appliance, basic precautions should always be followed, including the following:

BEFORE USING THIS APPLIANCE, READ ALL APPLICABLE INSTRUCTIONS. FOR HOUSEHOLD USE ONLY.

 **WARNING:** To reduce the risk of injury or damage, read and follow the safety precautions when setting up, using and maintaining your robot.

This appliance can be used by children aged from 8 years and above and persons with reduced physical, sensory or mental capabilities or lack of experience and knowledge if they have been given supervision or instruction concerning use of the appliance in a safe way and understand the hazards involved. Children should not play with the appliance. Cleaning and user maintenance should not be carried out by children without supervision.

-  This is the safety alert symbol. It is used to alert you to potential physical injury hazards. Obey all safety messages that follow this symbol to avoid possible injury or death.
- | | | | | |
|---|---|--|---|--|
|  Risk of electric shock |  Class II equipment |  Rated power output, d.c. |  Read operator's manual |  General symbol for recycling |
|  Risk of fire |  For indoor use only |  Rated power input, d.c. |  Keep out of reach of children |  Separate Supply Unit |
|  Caution |  Rated power input, a.c. | | | |

WARNING: Indicates a hazardous situation that, if not avoided, could result in serious injury or death.

CAUTION: Indicates a hazardous situation that, if not avoided, could result in minor or moderate injury.

NOTICE: Indicates a hazardous situation that, if not avoided, could result in property damage.

GENERAL



WARNING



- This product comes with a region-approved power supply cord and is designed to be plugged into a standard household AC power outlet only. Do not use any other power supply cord. For replacement cords, please contact Customer Care to ensure proper selection of country-specific power supply cord.
- Do not disassemble or open the dirt disposal unless instructed to do so. There are no user serviceable parts inside. Refer servicing to qualified service personnel.
- Risk of electric shock, use indoors in dry location only.
- Do not handle this product with wet hands.
- This product is not a toy. Small children and pets should be supervised when the product is operating.
- Do not sit or stand on this product.
- Store and operate this product in room-temperature environments only.

AUTOMATIC DIRT DISPOSAL



WARNING



- Do not use if the cord or plug is damaged. If appliance is not working as it should, has been dropped, damaged, left outdoors or dropped into water, return it to a service centre.

- Always disconnect your robot from the dirt disposal before cleaning or maintaining it.
- Do not use the dirt disposal as a step.
- Do not put any object into openings. Do not use with any opening blocked; keep free of dust, lint, hair and anything that may reduce air flow.
- To properly maintain your dirt disposal, do not place foreign objects inside and ensure that it is clear of debris.
- In order to avoid a hazard due to inadvertent resetting of the thermal cut-out, this appliance must not be supplied through an external switching device, such as a timer, or connected to a circuit that is regularly switched on and off by the utility.
- Do not allow liquids to get on or into the dirt disposal.
- Do not pour any liquids into the device and do not immerse in water.
- Do not use outdoors or on wet surfaces.
- Do not allow to be used as a toy. Close attention is necessary when used by or near children.
- Use only as described in this manual.
- To reduce the risk of electric shock, unplug your dirt disposal before cleaning it.
- Keep the dirt disposal and power cord away from heated surfaces.

NOTICE

- Product may not be used with any type of power converter. Use of power converters will immediately void the warranty.
- If you live in an area prone to electrical storms, it is recommended that you use additional surge protection. Your dirt disposal may be protected with a surge protector in the event of severe electrical storms.
- Do not use without dust bag and/or filters in place.

About your Clean Base™ Automatic Dirt Disposal

Front view

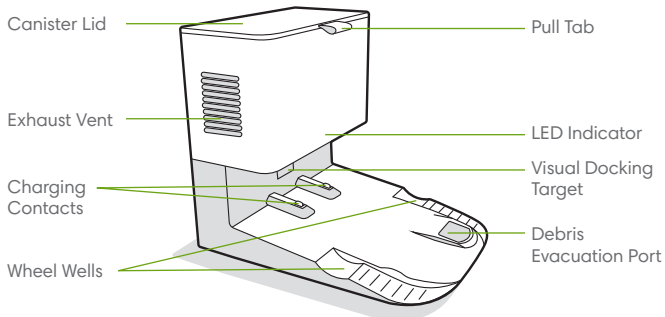

Back view

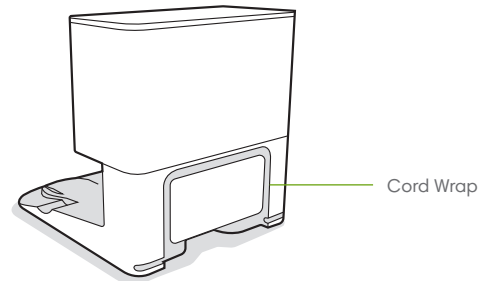

Top view

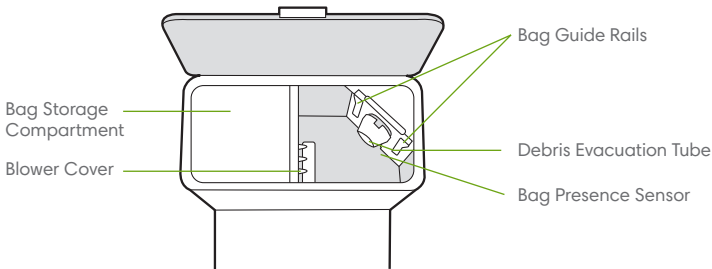

Bottom view

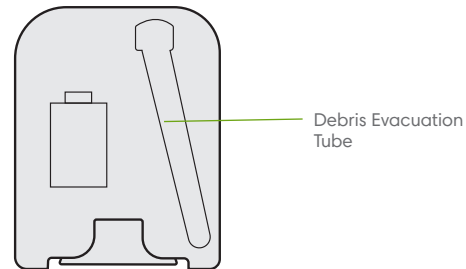

Using your Automatic Dirt Disposal

EN

Positioning the Clean Base™ Automatic Dirt Disposal

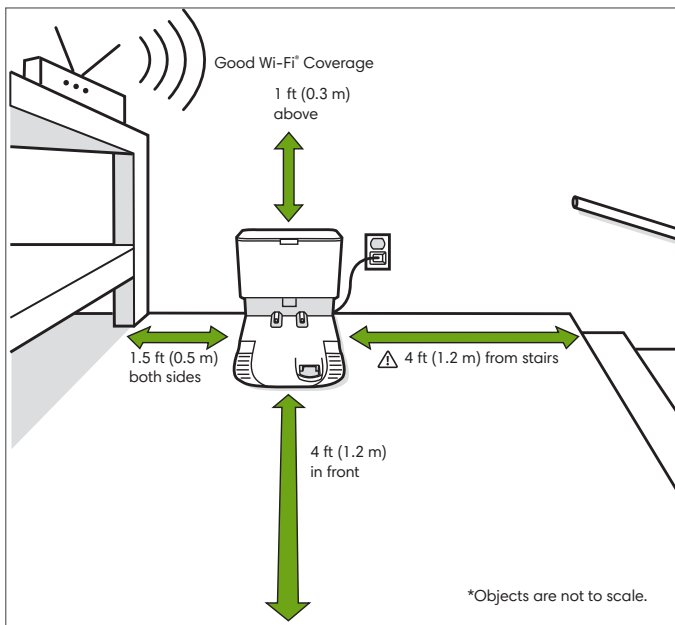

Note: Do not place your Clean Base Automatic Dirt Disposal in direct sunlight. Ensure that the area around the dock is free of clutter to improve docking performance.

WARNING: To prevent the risk of your robot falling downstairs, ensure that the charging station is placed at least 4 feet (1.2 metres) away from stairs.

2 For more information, visit global.irobot.com

About your Automatic Dirt Disposal

While cleaning, your robot will automatically return to the dirt disposal to empty its bin and recharge as needed.

The dirt disposal's LED indicator will turn solid red when a new bag is needed. If a clog is detected, the dirt disposal will trigger additional attempts to automatically clear the clog.

Note: If you place your robot on the dirt disposal by hand, it will not empty automatically. In this case, use the iRobot HOME App or hold the button down for 2-5 seconds.

Care and maintenance

Care and maintenance instructions

To keep your dirt disposal running at peak performance, follow these care procedures:

Dock part	Care frequency	Replacement frequency
Bags	-	Bags should be replaced when prompted by the LED indicator/app.
Charging Contacts Visual Docking Target	Once every month	-
Blower Cover inside canister	Once every month (remove debris from blower cover)	-

Note: iRobot manufactures various replacement parts and assemblies. If you think you need a replacement part, please contact iRobot Customer Care for more information.

Replacing the Bag

- 1 Lift up on the canister lid to open.

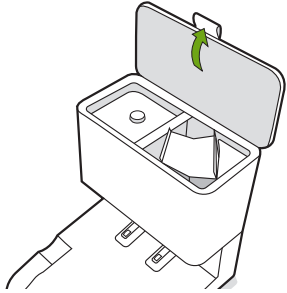

- 2 Pull up on the plastic card to remove the bag from the canister.

 **Note:** This will seal the bag so dust and debris cannot escape.

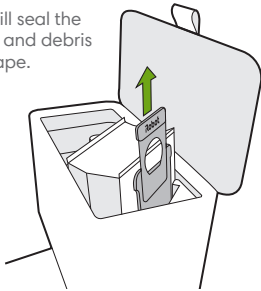

- 3 Discard the used bag.

- 4 Install a new bag, sliding the plastic card into the guide rails.

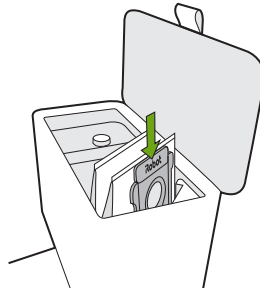

- 5 Press down on the lid making sure that it is completely closed.

 **Note:** To achieve optimal performance with your robot and automatic dirt disposal, clean and/or replace your robot's filter as needed.

Cleaning the Visual Docking Target and Charging Contacts

Inspect the visual docking target and charging contacts to make sure that they are clear of debris. Wipe with a clean, dry cloth.

 **Note:** Do not spray cleaning solution directly onto sensors or into sensor openings.

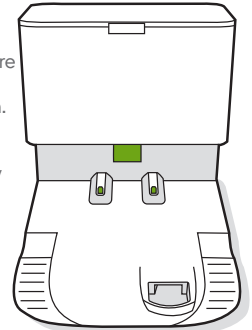

EN

Removing Debris from Blower Cover

Inspect blower cover for any lint or debris build-up, and wipe with a clean dry cloth to remove.

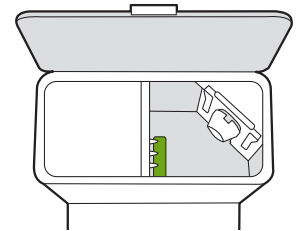

Troubleshooting

Your dirt disposal will tell you if something is wrong via an LED indicator on the front of the canister and through the iRobot HOME App.

LED indicator	Common error	How to fix
Solid red	Bag full or missing	<ol style="list-style-type: none">1. Replace bag if it is full or missing.2. Make sure that the bag is securely inserted.3. If problem persists, remove any debris from the port on the bottom of your robot and the dirt disposal.
Blinking red	There is a leak or a clog in the dock evacuation path	<ol style="list-style-type: none">1. Make sure that the canister lid is pushed down and firmly sealed. Hold the clean button on your robot down for 2-5 seconds to manually empty the bin.2. Remove any debris from the port on the bottom of your robot and dirt disposal.3. Unplug the dirt disposal from the wall. Place it on its side and inspect the debris evacuation tube for debris. If necessary, remove the tube to clear any debris.

This product has been equipped with a thermal protector designed to protect against damage due to overheating. If the protector operates, the motor will stop running. If this happens, unplug the unit, allow it to cool for 30 minutes, clear any obstructions from the evacuation port and evacuation tube, then plug the unit back in.

iRobot Customer Care

USA & Canada

If you have questions or comments about your dirt disposal, please contact iRobot before contacting a retailer.

You can start by visiting global.irobot.com for support tips, frequently asked questions and information about accessories. This information can also be found in the iRobot HOME App. If you need further assistance, call the US Customer Care team at **(877) 855-8593**.

iRobot USA Customer Care Hours

- Monday to Friday, 9AM-9PM Eastern Time
- Saturday and Sunday 9AM-6PM Eastern Time

Outside USA & Canada

Visit global.irobot.com to:

- Learn more about iRobot in your country
- Get hints and tips to improve your product performance
- Get answers to questions
- Contact your local support centre

Regulatory information



For EU Declaration of Conformity information, visit www.irobot.com/compliance



For UKCA Declaration of Conformity information, visit www.irobot.com/compliance

Chemical information report listing SVHC (substances of very high concern) per EU Regulation EU 1907/2006 can be found here: www.irobot.com/compliance.



This symbol on the product indicates that the appliance must not be disposed of with unsorted common municipal waste. As the end-user, it is your responsibility to dispose of the end-of-life appliance in an environmentally sensitive manner as follows:

- (1) returning it to the distributor/dealer from whom you purchased the product; or
- (2) depositing it in a designated collection point.

Disposing of this product correctly will help save valuable resources and prevent any potential negative effects on human health and the environment, which could otherwise arise from inappropriate waste handling. Please contact your local authority for further details or your nearest designated collection point. Penalties may be applicable for incorrect disposal of this waste in accordance with your national legislation. More information may be found at the following source: http://ec.europa.eu/environment/waste/weee/index_en.html

Recycle your end-of-life iRobot product responsibly as per local regulations. The following is a list of the WEEE recycling organisations contracted by iRobot at the time of product sale.

Location	Organisation	URL
Austria	UFH	http://www.elektro-ade.at/elektrogeraete-sammeln/liste-der-sammelstoesterreich/
Belgium	Recupel	https://www.recupel.be/en/where-to-go/?searchcollectionPoints=&categories=1%2C2%2C3%2C4#
Germany	Zentek	https://www.ear-system.de/ear-verzeichnis/sammel-und-ruecknahmestack
Denmark	Elretul	https://www.dpa-system.dk/DPAApplications/DPADB.aspx?wf=CollectionPointSearch.as
Spain	Ecotic	https://punto-limpio.info/
France	Eco-systemes	https://www.eco-systemes.fr/france
Ireland	WEEE Ireland	http://www.weeeireland.ie/household-recycling/where-can-i-recycle/
Netherlands	Wecycle	https://www.watismijnapparaatwaard.nl/
Sweden	El-Kretsen	https://www.sopor.nu/sortera-8tervinn/
United Kingdom	Repic	http://www.responsible-recycling.co.uk/contact-us/find-your-local-recy

Manufacturer Address: iRobot Corporation, 8 Crosby Drive, Bedford MA 01730, USA



©2021 iRobot Corporation, 8 Crosby Drive, Bedford, MA 01730 USA. All rights reserved.
iRobot and Roomba are registered trademarks of iRobot Corporation.
CleanBase is a trademark of iRobot Corporation. Wi-Fi and the Wi-Fi logo are registered trademarks of Wi-Fi Alliance.

Informations de sécurité

Consignes de sécurité importantes

Ce guide du propriétaire comprend des renseignements sur les modèles de réglementation : ADG-N2

CONSERVEZ CES INSTRUCTIONS













⚠ AVERTISSEMENT : lorsque vous utilisez un appareil électrique, vous devez respecter certaines précautions de base, notamment :

AVANT D'UTILISER CET APPAREIL, LISEZ TOUTES LES INSTRUCTIONS. À USAGE DOMESTIQUE UNIQUEMENT.

⚠ AVERTISSEMENT : pour éviter tout risque de blessure ou de dommage, lisez et respectez les consignes de sécurité suivantes lors de la configuration, de l'utilisation et de l'entretien de votre robot.

Cet appareil peut être utilisé par des enfants âgés de 8 ans et plus, ainsi que par des personnes ayant des capacités physiques, sensorielles ou mentales réduites, ou un manque d'expérience et de connaissances, s'ils bénéficient de conseils ou d'instructions concernant l'utilisation en toute sécurité de l'appareil et les dangers impliqués. Les enfants ne doivent pas jouer avec l'appareil. Les enfants ne doivent pas effectuer le nettoyage et l'entretien sans surveillance.

⚠ Il s'agit du symbole d'alerte de sécurité. Il est utilisé pour vous informer d'éventuels risques de blessure. Respectez tous les messages de sécurité qui suivent ce symbole pour éviter tout risque de blessures ou de décès.

 Risque d'électrocution	 Équipement de classe II	 Puissance de sortie nominale, CC	 Lisez le manuel de l'opérateur	 Symbole général de recyclage
 Risque d'incendie	 Destiné à une utilisation à l'intérieur uniquement	 Puissance d'entrée nominale, CC	 Tenir hors de portée des enfants	 Unité d'alimentation séparée
 Attention	 Puissance d'entrée nominale, CA			

AVERTISSEMENT : indique une situation dangereuse qui, si elle n'est pas évitée, peut entraîner la mort ou de graves blessures.

ATTENTION : indique une situation dangereuse qui, si elle n'est pas évitée, peut entraîner des blessures mineures ou modérées.

AVIS : indique une situation dangereuse qui, si elle n'est pas évitée, peut entraîner des dommages matériels.

GÉNÉRAL



AVERTISSEMENT

- Ce produit est fourni avec un câble d'alimentation adapté à votre zone géographique et est conçu pour être branché uniquement sur une prise de courant CA domestique standard. N'utilisez pas d'autre câble d'alimentation ni de multiprises. Si vous avez besoin de remplacer le câble, contactez le service client afin de choisir un câble conforme aux normes d'alimentation électrique de votre pays.
- Ne démontez ou n'ouvrez pas le système d'autovidage sauf si vous y êtes invité. Aucune pièce interne ne peut être réparée par l'utilisateur. Confiez l'entretien à un personnel d'entretien qualifié.
- Risque d'électrocution. Utilisez le produit uniquement à l'intérieur et dans un environnement sec.
- Ne manipulez pas ce produit avec les mains humides.
- Ce produit n'est pas un jouet. Il est nécessaire de surveiller les jeunes enfants et les animaux lorsque le produit est en marche.
- Ne vous asseyez pas ni ne tenez-vous debout sur le produit.
- Rangez et utilisez ce produit à température ambiante uniquement.

SYSTÈME D'AUTOVIDAGE



AVERTISSEMENT

- N'utilisez pas le produit si le câble ou la fiche sont endommagés. Si l'appareil ne fonctionne pas comme il le devrait, s'il est tombé, endommagé, s'il est resté dehors ou qu'il est tombé dans l'eau, retournez-le à un centre de services.
- Déconnectez toujours votre robot du système d'autovidage avant de le nettoyer ou de l'entretenir.

- Ne vous servez pas du système d'autovidage comme d'une marche.
- N'insérez aucun objet dans les ouvertures. N'utilisez pas le produit si une ouverture est obstruée. Maintenez-le exempt de poussières, de peluches, de cheveux ou de poils ainsi que de tout ce qui pourrait réduire le débit d'air.
- Pour entretenir correctement le système d'autovidage, ne placez pas d'objets étrangers à l'intérieur et assurez-vous qu'il est exempt de débris.
- Afin d'éviter tout danger dû à un réenclenchement intempestif de la protection thermique, cet appareil ne doit pas être alimenté par un dispositif de commutation externe, tel qu'une minuterie, ou connecté à un circuit qui est régulièrement mis en marche et arrêté par le service public.
- Ne laissez pas de produits liquides entrer en contact avec le système d'autovidage.
- Ne versez aucun liquide dans l'appareil et ne l'immergez pas dans l'eau.
- Ne l'utilisez pas à l'extérieur ou sur des surfaces humides.
- Ne permettez pas qu'il soit utilisé comme un jouet. Il est nécessaire de faire bien attention lorsqu'il est utilisé par des enfants ou à proximité.
- Ne l'utilisez que comme décrit dans ce guide.
- Pour réduire le risque d'électrocution, débranchez le système d'autovidage avant de le nettoyer.
- Gardez le système d'autovidage et le cordon d'alimentation à l'écart de toute surface chaude.

AVIS

- Le produit ne peut pas être utilisé avec n'importe quel type de convertisseur de puissance. L'utilisation de convertisseurs de puissance annule immédiatement la garantie.
- Si vous vivez dans une région sujette à de violents orages, nous vous recommandons d'utiliser des systèmes spéciaux de protection contre les surtensions. En cas d'orage violent, vous pouvez protéger le système d'autovidage à l'aide d'un parasurtenseur.
- N'utilisez pas le produit sans sac à poussière et/ou filtre installé.

À propos du système d'autovidage Clean Base®

Vue avant

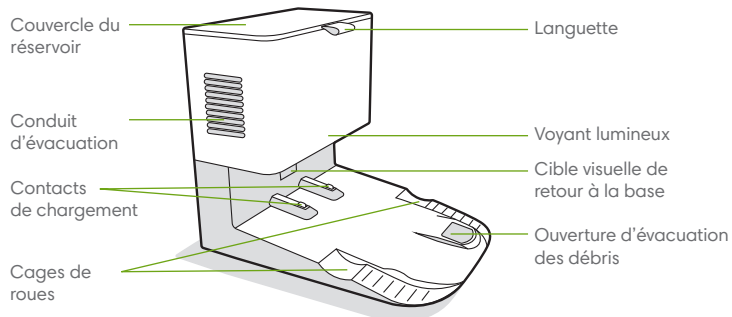

Vue arrière

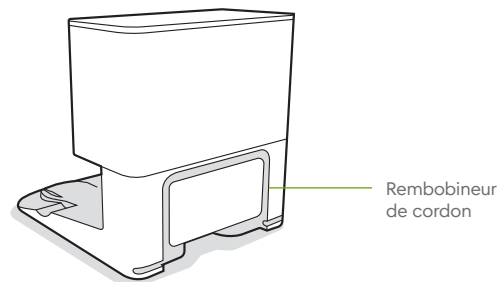

Vue du dessus

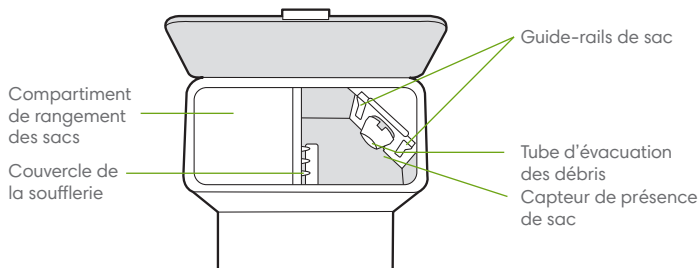

Vue du dessous

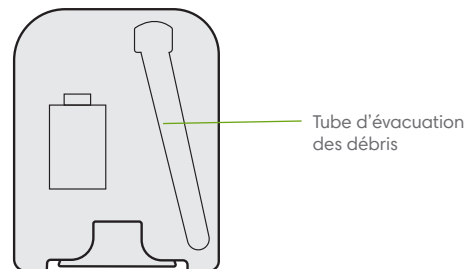

Utilisation du système d'autovidage

Installation du système d'autovidage Clean Base®

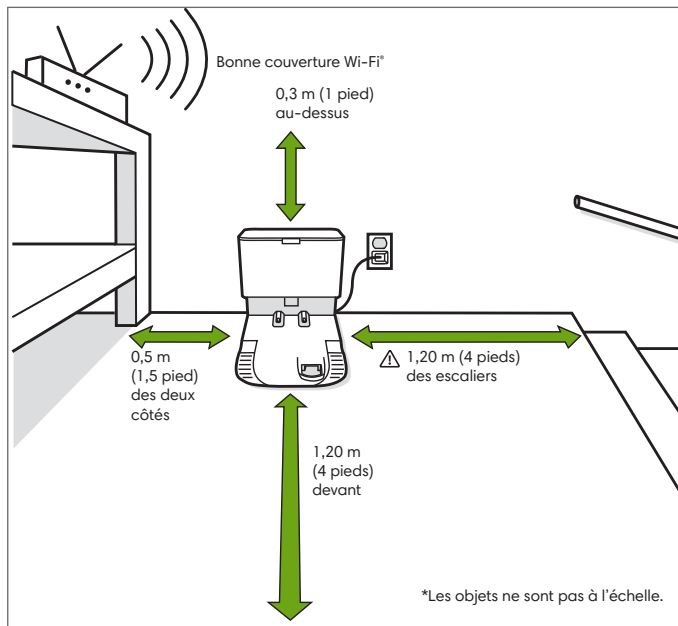

Remarque : ne placez pas votre système d'autovidage Clean Base® à la lumière directe du soleil. Pour optimiser le retour à la base, assurez-vous qu'aucun objet encombrant ne se trouve autour de la base.

AVERTISSEMENT : pour éviter que votre robot ne tombe dans les escaliers, assurez-vous que la base de chargement est placée à au moins 1,20 m (4 pieds) des escaliers.

2 Pour plus d'informations, consultez le site global.irobot.com

À propos du système d'autovidage

Tandis qu'il nettoie, le robot retourne automatiquement au système d'autovidage pour vider son bac et se recharger, au besoin.

Le voyant lumineux du dispositif du système d'autovidage devient rouge fixe lorsqu'un nouveau sac est nécessaire. Si un encombrement est détecté, le système d'autovidage déclenche plusieurs tentatives pour l'éliminer automatiquement.

Remarque : si le fonctionnement manuel du robot est activé, le système d'autovidage ne se videra pas automatiquement. Dans ce cas, utilisez l'application iRobot HOME ou maintenez le bouton enfoncé pendant 2 à 5 secondes.

Entretien et maintenance

Instructions d'entretien et de maintenance

Pour préserver le rendement optimal du système d'autovidage, suivre les consignes d'entretien ci-après :

Base	Fréquence d'entretien	Fréquence de remplacement
Sacs	-	Les sacs doivent être remplacés lorsque le voyant lumineux/l'application donne l'alerte
Contacts de chargement Cible visuelle de retour à la base	Une fois par mois	-
Couvercle de la soufflerie dans le réservoir	Une fois par mois (éliminer les débris du couvercle de la soufflerie)	-

Remarque : iRobot fabrique divers pièces et assemblages de rechange. Si vous pensez avoir besoin de pièces de rechange, veuillez contacter le service client iRobot.

Remplacement du sac

- 1 Appuyez sur le couvercle du réservoir pour qu'il s'ouvre.

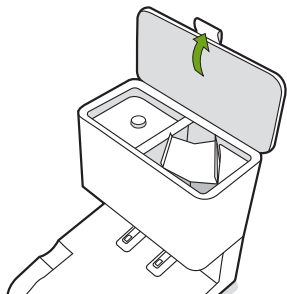

- 2 Tirez fermement sur la carte en plastique pour retirer le sac du réservoir.

Remarque : cela rendra le sac hermétique, ainsi la poussière et les débris ne pourront s'en échapper.

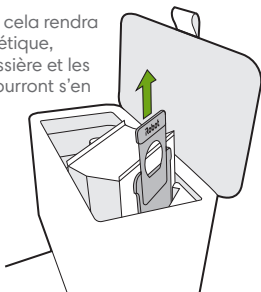

- 3 Jetez le sac usagé.

- 4 Installez un nouveau sac en faisant glisser la carte en plastique sur les guides-rails.

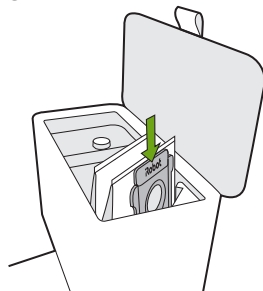

- 5 Appuyez sur le couvercle pour s'assurer qu'il est complètement fermé.

Remarque : pour que le robot et le système d'autovidage atteignent un rendement optimal, nettoyez et/ou remplacez les filtres du robot au besoin.

Nettoyage de la cible visuelle de retour à la base et des contacts de chargement

Inspectez la cible visuelle de retour à la base et les contacts de chargement pour vous assurer qu'ils sont exempts de débris. Essuyez-les à l'aide d'un chiffon propre et sec.

Remarque : ne pulvérisez pas de solution de nettoyage directement sur les capteurs ou leurs ouvertures.

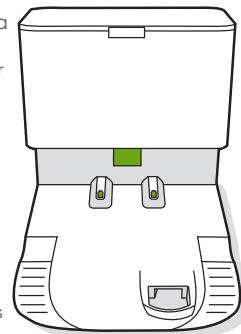

Élimination des débris du couvercle de la soufflerie

Examinez le couvercle de la soufflerie pour voir s'il y a une accumulation de peluches et de débris. Essuyez-le avec un chiffon propre et sec pour les éliminer.

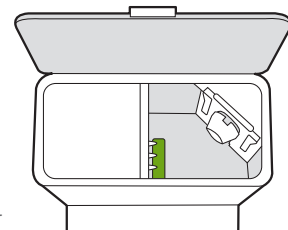

Dépannage

Le système d'autovidage vous informera que quelque chose ne va pas à l'aide d'un voyant lumineux situé à l'avant du réservoir et de l'application iRobot HOME.

Voyant lumineux	Erreur courante	Réparation
Rouge fixe	Sac plein ou manquant	<ol style="list-style-type: none">1. Remplacez le sac s'il est plein ou manquant.2. Assurez-vous que le sac est bien inséré.3. Si le problème persiste, retirez tout débris de l'ouverture située au bas du robot et du système d'autovidage.
Rouge clignotant	Il y a une fuite ou un encombrement dans le circuit d'évacuation de la base	<ol style="list-style-type: none">1. Assurez-vous que le couvercle du réservoir est bien fermé de façon hermétique. Maintenez le bouton CLEAN de votre robot enfoncé pendant 2 à 5 secondes pour vider manuellement le bac.2. Retirez tout débris de l'ouverture située au bas du robot et du système d'autovidage.3. Débranchez le dispositif du système d'autovidage du mur. Mettez-le sur le côté et vérifiez si le tube d'évacuation comporte des débris. Si nécessaire, retirez le tube pour éliminer les débris.

Ce produit est équipé d'une protection thermique afin de prévenir les dommages liés à la surchauffe. Le moteur s'arrête de fonctionner lorsque le système de protection s'active. Si cela se produit, débranchez l'appareil, laissez-le refroidir pendant 30 minutes, retirez les éventuels objets pouvant obstruer l'ouverture et le tube d'évacuation, puis rebranchez-le.

Service client d'iRobot®

États-Unis et Canada

Si vous avez des questions ou des commentaires à propos du système d'autovidage, veuillez contacter iRobot® avant de communiquer avec un détaillant.

Vous pouvez commencer par visiter le site global.irobot.com pour obtenir des conseils et accéder aux questions fréquentes ainsi qu'à des informations sur les accessoires. Vous trouverez également ces informations dans l'application iRobot HOME. Si vous avez encore besoin d'aide, appelez l'équipe du service client aux États-Unis au **(877) 855-8593**.

Horaires du service client d'iRobot aux États-Unis

- Du lundi au vendredi, de 9 h 00 à 21 h 00, heure de l'Est
- Du samedi au dimanche, de 9 h 00 à 18 h 00, heure de l'Est

Hors États-Unis et Canada

Visitez le site global.irobot.com pour :

- En savoir plus sur iRobot dans votre pays
- Obtenir des conseils et des astuces permettant d'améliorer le rendement de votre produit
- Obtenir des réponses à vos questions
- Contacter votre centre d'assistance local

Renseignements sur la réglementation



Pour obtenir des informations sur la déclaration de conformité de l'UE, consultez le site www.irobot.com/compliance



Pour obtenir des informations sur la déclaration de conformité UKCA, consultez le site www.irobot.com/compliance

Le rapport d'information sur les substances chimiques répertoriant les substances extrêmement préoccupantes conformément au règlement UE 1907/2006 se trouve ici : www.irobot.com/compliance.



Ce symbole sur le produit indique que l'appareil ne doit pas être jeté avec les déchets municipaux ordinaires non triés. En tant qu'utilisateur final, il vous incombe de mettre au rebut l'appareil en fin de vie d'une manière respectueuse de l'environnement, comme suit :

- (1) en le retournant au distributeur/revendeur auprès duquel vous avez acheté le produit ; ou
- (2) en le déposant dans un point de collecte désigné.

Une mise au rebut conforme du produit contribuera à préserver de précieuses ressources et à prévenir tout effet négatif potentiel sur la santé humaine et l'environnement susceptible de résulter d'un traitement inapproprié des déchets. Pour connaître le point de collecte désigné le plus proche, prenez contact avec les autorités locales. Des sanctions peuvent s'appliquer en cas d'élimination inappropriée de ces déchets, conformément à votre législation nationale. De plus amples informations sont disponibles à l'adresse suivante : http://ec.europa.eu/environment/waste/wEEE/index_en.html

Recyclez votre produit iRobot en fin de vie de manière responsable conformément aux réglementations locales. Voici une liste des organisations de recyclage des déchets d'équipements électriques et électroniques sous contrat avec iRobot au moment de la vente du produit.

Lieu	Organisation	URL
Autriche	UFH	http://www.elektro-ade.at/elektrogeraete-sammeln/liste-der-sammelstoesterreich/
Belgique	Recupel	https://www.recupel.be/en/where-to-go/?searchcollectionPoints=&categories=1%2C2%2C3%2C4#
Allemagne	Zentek	https://www.ear-system.de/ear-verzeichnis/sammel-und-ruecknahmestack
Danemark	Elretul	https://www.dpa-system.dk/DPAApplications/DPADB.aspx?wf=CollectionPointSearch.as
Espagne	Ecotic	https://punto-limpio.info/
France	Eco-systèmes	https://www.eco-systemes.fr/france
Irlande	WEEE Ireland	http://www.weeeiireland.ie/household-recycling/where-can-i-recycle/
Pays-Bas	Wecycle	https://www.watismijnapparaatwaard.nl/
Suède	EI-Kretsen	https://www.sopor.nu/sortera-ättervinn/
Royaume-Uni	Repic	http://www.responsible-recycling.co.uk/contact-us/find-your-local-recy

Adresse du fabricant : iRobot Corporation, 8 Crosby Drive, Bedford, MA 01730 États-Unis



©2021 iRobot Corporation, 8 Crosby Drive, Bedford, MA 01730 États-Unis. Tous droits réservés.

iRobot et Roomba sont des marques déposées d'iRobot Corporation.

CleanBase est une marque de commerce d'iRobot Corporation.

Wi-Fi et le logo Wi-Fi sont des marques déposées de Wi-Fi Alliance.

Información de seguridad

Instrucciones de seguridad importantes

Esta guía del propietario incluye información para los modelos normativos: ADG-N2

GUARDA ESTAS INSTRUCCIONES

⚠️ ADVERTENCIA: Al utilizar dispositivos eléctricos, siempre se deben seguir las precauciones básicas, esto es:

ANTES DE UTILIZAR EL DISPOSITIVO, LEE TODAS LAS INSTRUCCIONES. SOLO PARA USO DOMÉSTICO.

⚠️ ADVERTENCIA: Para reducir el riesgo de lesiones o daños, lee y sigue las precauciones de seguridad al configurar, utilizar y realizar el mantenimiento de tu robot.

Siempre que lo hagan bajo supervisión o hayan recibido las instrucciones para usar el dispositivo de forma segura y comprendan los peligros que esto implica, este dispositivo lo pueden utilizar niños a partir de 8 años y personas con capacidades físicas, sensoriales o mentales reducidas, o con falta de experiencia y conocimientos. Este robot no es un juguete. Los niños no deben realizar la limpieza ni el mantenimiento del dispositivo sin supervisión.

⚠️ Este es el símbolo de alerta de seguridad. Se utiliza para avisar de los posibles peligros de lesiones físicas. Sigue todos los mensajes de seguridad que acompañan a este símbolo para evitar posibles lesiones o la muerte.

⚡ Peligro de descarga eléctrica

□ Equipo de clase II

→ Potencia nominal (salida), CC

📖 Lee el manual del usuario

♻️ Símbolo general de reciclaje

🔥 Riesgo de incendio

🏠 Solo para uso en interiores

↻ Potencia nominal (entrada), CC

🚫 Mantener fuera del alcance de los niños

🔌 Unidad de alimentación independiente

⚠️ Precaución

↻ Potencia nominal (entrada), CA

ADVERTENCIA: Indica una situación peligrosa que, si no se evita, puede causar lesiones graves, incluso la muerte.

PRECAUCIÓN: Indica una situación peligrosa que, si no se evita, puede causar lesiones leves o moderadas.

AVISO: Indica una situación peligrosa que, si no se evita, puede causar daños en la propiedad.

GENERAL



- Este producto incluye un cable de alimentación aprobado para tu región diseñado para conectarse únicamente en una toma de corriente doméstica de CA estándar. No utilices ningún otro cable de alimentación o contacto. Para pedir un cable de repuesto, ponte en contacto con el servicio de atención al cliente para asegurarte de que eliges el cable de alimentación específico de tu país.
- No desmontes ni abras la estación de vaciado a menos que se te indique lo contrario. El dispositivo no incluye ninguna pieza que pueda reparar el usuario. Acude al servicio técnico para realizar tareas de reparación.
- Peligro de descarga eléctrica: utilizar únicamente en interiores y en lugares secos.
- No manipules este producto con las manos húmedas.
- Este producto no es un juguete. Mientras esté en funcionamiento, supervisa siempre a los niños pequeños y las mascotas.
- No te sientes ni te subas a este producto.
- Almacena y utiliza este producto solo a temperatura ambiente.

ESTACIÓN DE VACIADO AUTOMÁTICO DE LA SUCIEDAD



- No la uses con un cable o un enchufe dañados. Si el dispositivo no funciona como debería, se ha caído, está dañado, se ha dejado al aire libre o se ha caído al agua, llévalo al servicio técnico.
- Desconecta siempre el robot de la estación de vaciado antes de limpiarlo o revisarlo.

- No utilices la estación de vaciado de suciedad como escalera.
- No coloques ningún objeto en las aberturas. No lo uses si tiene alguna abertura bloqueada; mantenlas libres de polvo, pelusas, pelos y cualquier cosa que pueda disminuir el flujo de aire.
- Para mantener la estación de vaciado de forma adecuada, no coloques objetos extraños dentro y asegúrate de que esté libre de residuos.
- Para evitar un peligro debido a un restablecimiento involuntario del sensor térmico, este dispositivo no debe alimentarse a través de un dispositivo de conmutación externo, como un temporizador, ni conectarse a ningún circuito que la empresa suministradora suela activar o desactivar.
- No dejes que entren líquidos en la estación de vaciado.
- No viertas ningún líquido en el dispositivo y no lo sumerjas en agua.
- No lo uses al aire libre ni en superficies húmedas.
- No dejes que se utilice como juguete. Cuando lo utilicen o se utilice cerca de niños la supervisión es necesaria.
- Utilízalo únicamente tal y como se describe en este manual.
- Para reducir el riesgo de descarga eléctrica, desconecta la estación de vaciado antes de limpiarla.
- Mantén la estación de vaciado y el cable de alimentación alejados de superficies calientes.

AVISO

- El producto no se puede usar con ningún tipo de convertor de corriente. El uso de convertidores de corriente invalidará de inmediato la garantía.
- Si vives en una zona en la que suelen producirse tormentas eléctricas, se recomienda usar un sistema adicional de protección contra sobretensión. Es posible que la estación de vaciado esté protegida con un protector de sobretensión por si se producen tormentas eléctricas graves.
- No la utilices sin haber colocado la bolsa para el polvo o los filtros en su sitio.

Acerca de la estación de vaciado automático de la suciedad Clean Base®

Vista delantera

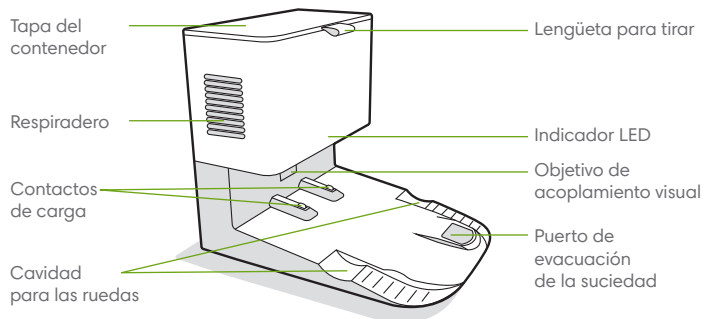

Vista trasera

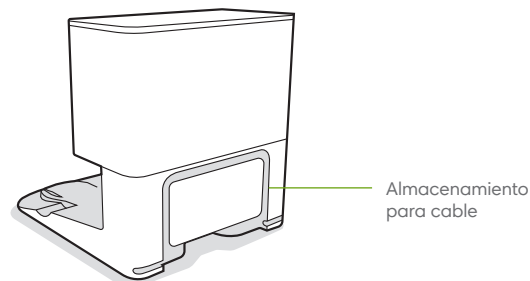

Vista superior

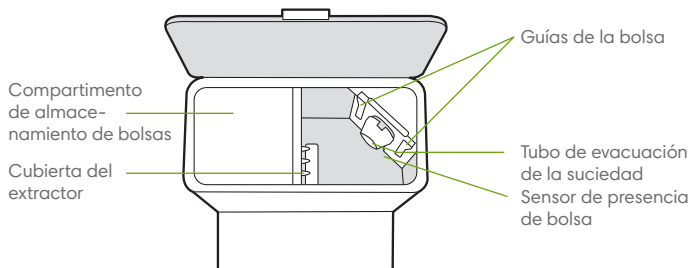

Vista inferior

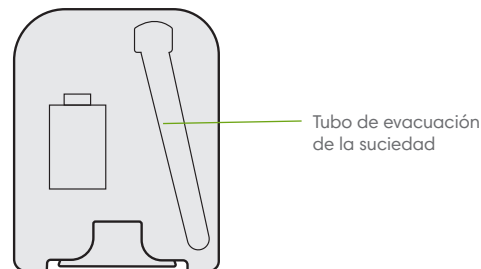

Uso de la estación de vaciado automático de la suciedad

Colocación de la estación de vaciado automático de la suciedad Clean Base®

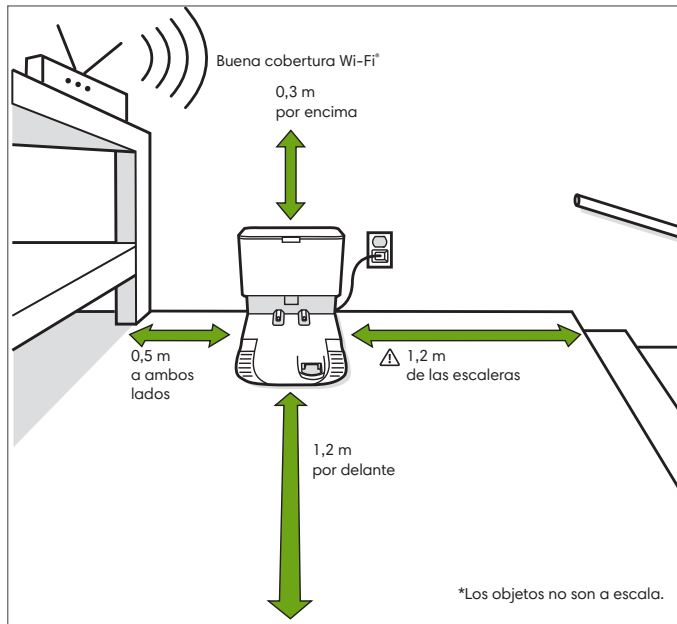

Nota: No coloques la estación de vaciado automático Clean Base bajo la luz solar directa. Asegúrate de que la zona de alrededor de la base está despejada para mejorar su rendimiento.

ADVERTENCIA: Para evitar el riesgo de que el robot se caiga por las escaleras, asegúrate de que la estación de carga esté ubicada al menos a 1,2 metros de cualquier escalera.

2 Para obtener más información, visita global.irobot.com

Acerca de la estación de vaciado automático de la suciedad

Mientras esté limpiando, el robot volverá automáticamente a la estación de vaciado para vaciar el depósito y recargarse según sea necesario.

El indicador LED de la estación de vaciado se encenderá de color rojo fijo cuando necesite una bolsa nueva. Si se detecta alguna obstrucción, la estación de vaciado realizará varios intentos para eliminar automáticamente la obstrucción.

Nota: Si colocas el robot en la estación de vaciado de forma manual, no se vaciará automáticamente. En este caso, utiliza la aplicación iRobot HOME o mantén pulsado el botón durante 2-5 segundos.

Cuidado y mantenimiento

Instrucciones de cuidado y mantenimiento

Para mantener la estación de vaciado funcionando al máximo rendimiento, sigue estas tareas de mantenimiento:

Base	Frecuencia de mantenimiento	Frecuencia de sustitución
Bolsas	-	Las bolsas deben sustituirse cuando lo indique el indicador LED o la aplicación
Contactos de carga Objetivo de acoplamiento visual	Una vez al mes	-
Cubierta del extractor en el contenedor	Una vez al mes (elimina los restos de suciedad de la cubierta del extractor)	-

Nota: iRobot fabrica varios conjuntos y piezas de repuesto. Si crees que necesitas una pieza de repuesto, ponte en contacto con el servicio de atención al cliente de iRobot para obtener más información.

Sustitución de la bolsa

- 1 Levanta la tapa del contenedor para abrirlo.

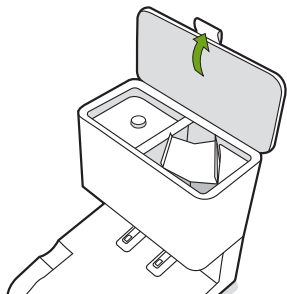

- 2 Tira de la tarjeta de plástico para extraer la bolsa del contenedor.

 **Nota:** Esto sellará la bolsa para que no pueda desprenderse el polvo y la suciedad.

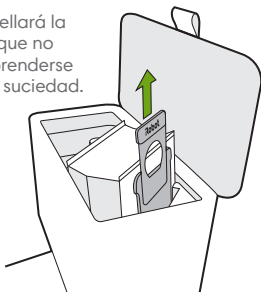

- 3 Desecha la bolsa usada.

- 4 Para colocar una bolsa nueva, desliza la tarjeta de plástico en las guías de la bolsa.

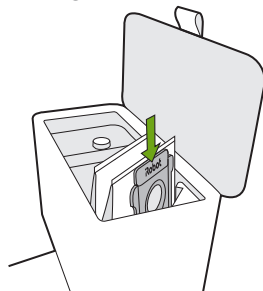

- 5 Presiona la tapa hacia abajo y asegúrate de que esté completamente cerrada.

 **Nota:** Para conseguir un rendimiento óptimo del robot y de la estación de vaciado automático de la suciedad, limpia o sustituye el filtro del robot cuando sea necesario.

Limpeza del objetivo de acoplamiento visual y los contactos de carga

Revisa el objetivo de acoplamiento visual y los contactos de carga para asegurarte de que estén limpios de residuos. Límpialos con un paño limpio y seco.

 **Nota:** No pulverices directamente los sensores o las aberturas de los sensores con una solución de limpieza.

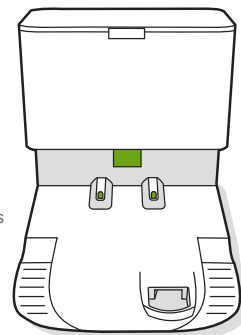

ES

Eliminación de la suciedad de la cubierta del extractor

Revisa la cubierta del extractor en busca de pelusas o suciedad acumuladas y límpiala con un paño limpio y seco para eliminarlas.

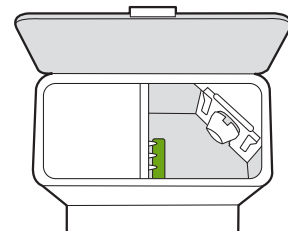

Solución de problemas

La estación de vaciado te avisará si algo no funciona correctamente a través del indicador LED de la parte delantera del contenedor y de la aplicación iRobot HOME.

Indicador LED	Error común	Cómo solucionarlo
Rojo fijo	Bolsa llena o sin bolsa	<ol style="list-style-type: none">1. Sustituye la bolsa si está llena o no hay.2. Asegúrate de que la bolsa está bien colocada.3. Si el problema persiste, elimina cualquier suciedad del puerto de la parte inferior del robot y de la estación de vaciado.
Rojo intermitente	Hay una fuga o una obstrucción en la ruta de evacuación de la base	<ol style="list-style-type: none">1. Asegúrate de que la tapa del contenedor esté totalmente introducida y cerrada. Mantén pulsado el botón CLEAN del robot durante 2-5 segundos para vaciar manualmente el depósito.2. Elimina cualquier suciedad del puerto de la parte inferior del robot y la estación de vaciado.3. Desconecta la estación de vaciado de la pared. Vuélcala hacia un lado y comprueba que el tubo de evacuación de la suciedad esté vacío. Si es necesario, retira el tubo para eliminar la suciedad.

Este producto está equipado con un protector térmico diseñado para protegerlo de los daños causados por sobrecalentamiento. Si el protector se activa, el motor dejará de funcionar. Si ocurre esto, desenchufa la unidad, deja que se enfríe durante 30 minutos, elimina cualquier obstrucción del puerto de evacuación y del tubo de evacuación y vuelve a enchufar la unidad.

Atención al cliente de iRobot

EE. UU. y Canadá

Si tienes alguna pregunta o comentario sobre la estación de vaciado, ponte en contacto con iRobot antes de contactar con un minorista.

Para empezar, puedes visitar global.irobot.com para ver consejos de asistencia, preguntas frecuentes e información sobre accesorios. Esta información también está disponible en la aplicación iRobot HOME. Si necesitas asistencia adicional, llama al equipo de atención al cliente de EE. UU. al **(877) 855-8593**.

Horario del servicio de atención al cliente de iRobot EE. UU.

- De lunes a viernes de 9:00 a 21:00 (horario de la Costa Este de EE. UU.)
- Sábados y domingos de 9:00 a 18:00 (horario de la Costa Este de EE. UU.)

Fuera de EE. UU. y Canadá

Visita global.irobot.com para:

- Obtener más información sobre iRobot en tu país
- Acceder a sugerencias y consejos para mejorar el rendimiento del producto
- Encontrar respuestas a tus preguntas
- Ponerte en contacto con tu centro de asistencia local

Información regulatoria



Para obtener información sobre la Declaración de conformidad de la UE, visita www.irobot.com/compliance



Para obtener información sobre la Declaración de conformidad de UKCA, visita www.irobot.com/compliance

El informe de información química que enumera las SVHC (sustancias extremadamente preocupantes) según el Reglamento de la UE 1907/2006 se puede encontrar aquí: www.irobot.com/compliance.



Este símbolo en el producto indica que el dispositivo no debe desecharse junto con la basura orgánica. Como usuario final, es tu responsabilidad desechar el dispositivo al final de su vida útil de una manera respetuosa con el medio ambiente, de alguna de las siguientes formas:

- (1) devolviéndolo al distribuidor en el que compraste el producto o
- (2) depositándolo en un punto limpio.

Desechar este producto de forma correcta ayudará a conservar recursos valiosos, así como a evitar cualquier posible efecto negativo sobre la salud humana o el medio ambiente que podría tener lugar si se desecha el producto de forma inadecuada. Ponte en contacto con la autoridad local para obtener más información acerca del punto limpio de recogida más cercano a tu ubicación. Si estos residuos se eliminan de forma incorrecta, podrán aplicarse sanciones de conformidad con la legislación nacional. Puedes consultar más información en la siguiente fuente: http://ec.europa.eu/environment/waste/weee/index_en.html

Recicla tu producto iRobot al final de su vida útil de manera responsable de acuerdo con las regulaciones locales. Aquí tienes una lista de las organizaciones de reciclaje de RAEE contratadas por iRobot en el momento de la venta del producto.

Ubicación	Organización	URL
Austria	UFH	http://www.elektro-ade.at/elektrogeraete-sammeln/liste-der-sammelstoesterreich/
Bélgica	Recupel	https://www.recupel.be/en/where-to-go/?searchcollectionPoints=&categories=1%2C2%2C3%2C4#
Alemania	Zentek	https://www.ear-system.de/ear-verzeichnis/sammel-und-ruecknahmestack
Dinamarca	Elretul	https://www.dpa-system.dk/DPAApplications/DPADB.aspx?wf=CollectionPointSearch.as
España	Ecotic	https://punto-limpio.info/
Francia	Eco-systemes	https://www.eco-systemes.fr/france
Irlanda	WEEE Ireland	http://www.weeeireland.ie/household-recycling/where-can-i-recycle/
Países Bajos	Wecycle	https://www.watismijnapparaatwaard.nl/
Suecia	El-Kretsen	https://www.sopor.nu/sortera-øtervinn/
Reino Unido	Repic	http://www.responsible-recycling.co.uk/contact-us/find-your-local-recy

Dirección del fabricante: iRobot Corporation, 8 Crosby Drive, Bedford, MA 01730 USA



©2021 iRobot Corporation, 8 Crosby Drive, Bedford, MA 01730 USA. Todos los derechos reservados.

iRobot y Roomba son marcas comerciales registradas de iRobot Corporation.

Clean Base es una marca comercial de iRobot Corporation. Wi-Fi y el logotipo de Wi-Fi son marcas comerciales registradas de Wi-Fi Alliance.

Informazioni di sicurezza

Importanti istruzioni di sicurezza

Questa guida utente contiene informazioni sul modello normativo ADG-N2.













CONSERVARE QUESTE ISTRUZIONI

⚠️ AVVERTENZA: quando si utilizza un elettrodomestico, si consiglia di adottare alcune precauzioni di base, tra cui quelle riportate di seguito.

LEGGERE TUTTE LE ISTRUZIONI PRIMA DELL'UTILIZZO. SOLO PER USO DOMESTICO.

⚠️ AVVERTENZA: per ridurre il rischio di lesioni o danni, leggere le precauzioni e adottarle durante la configurazione, l'utilizzo e la manutenzione del robot.

Questo elettrodomestico può essere utilizzato da bambini a partire dagli 8 anni e da persone con ridotte capacità fisiche, sensoriali o mentali oppure senza esperienza e conoscenza esclusivamente se sotto supervisione o se seguono le istruzioni relative all'uso in sicurezza dell'apparecchio stesso dopo averne compreso i potenziali pericoli. I bambini non devono giocare con l'elettrodomestico. La pulizia e la manutenzione non devono essere eseguite da bambini senza supervisione.

- ⚠️** Questo è il simbolo di avviso di sicurezza, che indica la presenza di potenziali rischi di lesioni fisiche. Rispettare tutti i messaggi di sicurezza riportati dopo questo simbolo per evitare possibili lesioni o la morte.
- | | | | | |
|---|--|---|--|---|
|  Rischio di scosse elettriche |  Apparecchiature di classe II |  Potenza nominale di uscita CC |  Leggere la guida utente |  Simbolo generico per il riciclo |
|  Rischio di incendio |  Solo per uso in ambienti interni |  Potenza nominale di ingresso CC |  Tenere fuori dalla portata dei bambini |  Alimentatore separato |
|  Attenzione |  Potenza nominale di ingresso CA | | | |

AVVERTENZA: indica una situazione pericolosa che, se non evitata, potrebbe provocare la morte o lesioni gravi.

ATTENZIONE: indica una situazione pericolosa che, se non evitata, potrebbe provocare lesioni lievi o moderate.

COMUNICAZIONE: indica una situazione pericolosa che, se non evitata, potrebbe provocare danni materiali.

GENERALE



- In dotazione con il prodotto viene fornito un cavo di alimentazione approvato secondo le normative locali e progettato per essere collegato solo a una presa CA standard domestica. Non utilizzare altri tipi di alimentazione o prese multiple. Qualora fosse necessario un cavo di ricambio, contattare l'Assistenza clienti per ottenere il cavo di alimentazione specifico per il proprio Paese.
- Non smontare o aprire il sistema di svuotamento a meno che non venga richiesto di farlo. L'elettrodomestico non contiene parti riparabili dall'utente. La manutenzione deve essere effettuata da personale qualificato.
- Rischio di scosse elettriche: utilizzare esclusivamente in ambienti interni e asciutti.
- Non toccare questo prodotto con le mani bagnate.
- Questo prodotto non è un giocattolo. Sorvegliare i bambini piccoli e gli animali domestici quando il prodotto è in funzione.
- Non sedersi o salire in piedi sul prodotto.
- Riporre e utilizzare il prodotto solamente in luoghi a temperatura ambiente.

SVUOTAMENTO AUTOMATICO



- Non utilizzare se il cavo o la spina sono danneggiati. Se l'elettrodomestico non funziona come dovrebbe, è caduto, si è danneggiato, è stato lasciato all'esterno o è venuto a contatto con acqua, portarlo a un centro di assistenza.

- Scollegare sempre il robot dal sistema di svuotamento prima di effettuare operazioni di pulizia o manutenzione.
- Non utilizzare il sistema di svuotamento come scaletta.
- Non mettere alcun oggetto nelle aperture. Non utilizzare se le aperture sono bloccate. Assicurarsi che non vi siano polvere, residui, capelli o altro che possano ridurre il flusso d'aria.
- Per mantenere correttamente il sistema di svuotamento, non collocare oggetti estranei all'interno e assicurarsi che non vi siano residui di sporco.
- Per evitare un pericolo dovuto al ripristino involontario della protezione termica, questo elettrodomestico non deve essere alimentato tramite un dispositivo di commutazione esterno, ad esempio un timer, né collegato a un circuito che viene regolarmente acceso e spento dall'utility.
- Evitare che dei liquidi entrino in contatto con il sistema di svuotamento.
- Non versare liquidi nell'apparecchio e non immergerlo in acqua.
- Non utilizzare all'aperto o su superfici bagnate.
- Non permettere che venga utilizzato come un giocattolo. Prestare particolare attenzione se l'elettrodomestico viene utilizzato da o vicino a bambini.
- Utilizzare solo come descritto in questa guida.
- Per ridurre il rischio di scosse elettriche, scollegare il sistema di svuotamento prima di pulirlo.
- Tenere il sistema di svuotamento e il cavo di alimentazione lontano da superfici riscaldate.

COMUNICAZIONE

- Il prodotto non può essere utilizzato con un convertitore di potenza. L'uso di convertitori di potenza renderà immediatamente nulla la garanzia.
- Se si vive in un'area soggetta a temporali, si consiglia di utilizzare una protezione aggiuntiva per i picchi di corrente. Per proteggere il sistema di svuotamento in caso di temporali, usare un'apparecchiatura di protezione per i picchi di corrente.
- Non utilizzare senza sacchetto e/o filtro.

Informazioni sullo svuotamento automatico Clean Base™

Vista anteriore

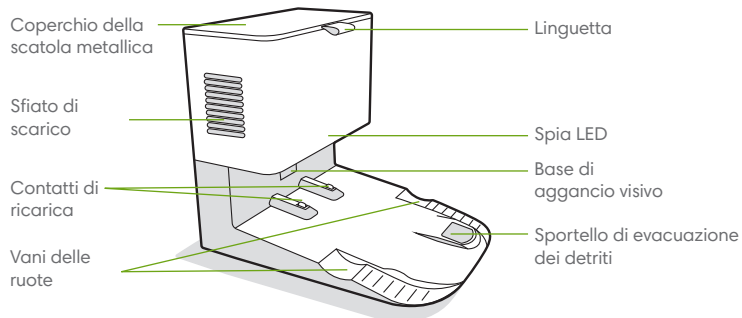

Vista posteriore

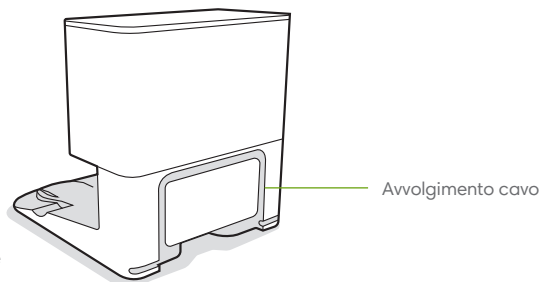

Vista dall'alto

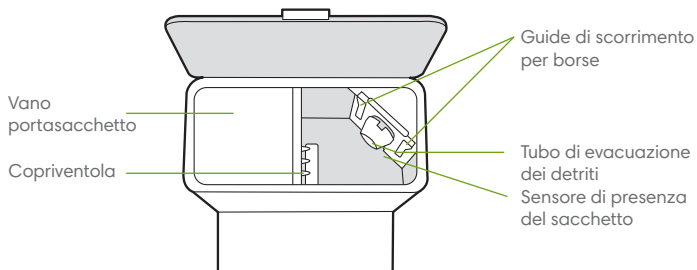

Vista dal basso

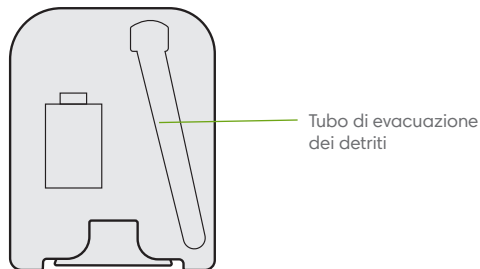

Utilizzo dello svuotamento automatico

Posizionamento dello svuotamento automatico Clean Base™

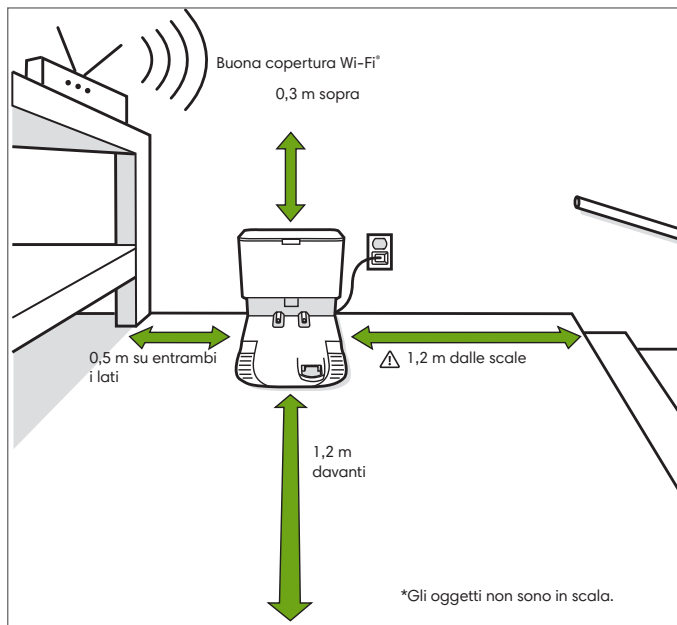

Nota: non esporre lo svuotamento automatico Clean Base alla luce diretta del sole. Assicurarsi che l'area intorno al dock sia sgombra per migliorare le prestazioni di aggancio.

AVVERTENZA: per evitare che il robot cada dalle scale, assicurarsi che la stazione di carica sia collocata ad almeno 1,2 metri di distanza.

2 Per ulteriori informazioni, visitare il sito Web.global.irobot.com.

Informazioni sull'utilizzo dello svuotamento automatico

Durante la pulizia, il robot tornerà automaticamente al sistema di svuotamento per svuotare il contenitore raccogli polvere e ogni volta che deve essere ricaricato.

La spia LED del sistema di svuotamento si accenderà fissa di colore rosso quando è necessario un nuovo sacchetto. Se viene rilevata un'ostruzione, il sistema di svuotamento effettuerà ulteriori tentativi per eliminarla automaticamente.

Nota: se si posiziona manualmente il robot sul sistema di svuotamento, non si svuoterà automaticamente. In questo caso utilizzare iRobot Home App o tenere premuto il pulsante per 2-5 secondi.

Cura e manutenzione

Istruzioni per la cura e la manutenzione

Per garantire le prestazioni ottimali del sistema di svuotamento, seguire le procedure descritte di seguito.

Parte del dock	Frequenza di cura	Frequenza di sostituzione
Sacchetti	-	Sostituire i sacchetti quando viene indicato dalla spia LED o richiesto dall'app
Contatti di ricarica Base di aggancio visivo	Una volta al mese	-
Copriventola all'interno della scatola metallica	Una volta al mese (rimuovere i detriti dal copriventola)	-

Nota: iRobot produce diverse parti e gruppi di ricambio. Se è necessaria una parte di ricambio, contattare l'Assistenza clienti iRobot per ulteriori informazioni.

Sostituzione del sacchetto

- 1 Sollevare il coperchio e aprire la scatola metallica.

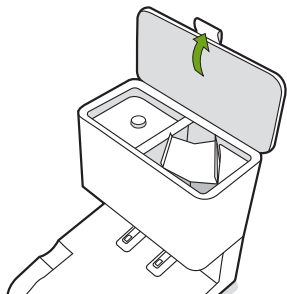

- 2 Estrarre il telaio in plastica per rimuovere il sacchetto dalla scatola metallica.

 **Nota:** questo sigillerà il sacchetto in modo che polvere e detriti non possano fuoriuscire.



- 3 Smaltire il sacchetto usato.

- 4 Inserire un nuovo sacchetto, facendo scorrere il telaio in plastica nelle apposite guide.

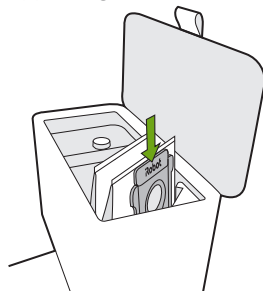

- 5 Premere il coperchio assicurandosi che sia ben chiuso.

 **Nota:** per garantire le prestazioni ottimali del robot e dello svuotamento automatico, pulire e/o sostituire il filtro del robot a seconda delle necessità.

Pulizia della base di aggancio visivo e dei contatti di ricarica

Ispezionare la base di aggancio visivo e i contatti di ricarica per assicurarsi che siano puliti. Pulire con un panno pulito e asciutto.

 **Nota:** non spruzzare la soluzione di pulizia direttamente sui sensori o sugli alloggiamenti dei sensori.

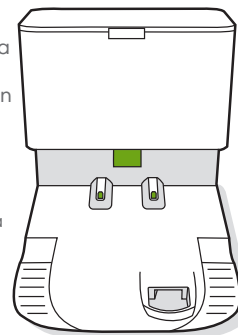

Rimozione dei detriti dal copriventola

Ispezionare il copriventola e rimuovere eventuali accumuli di pelucchi o detriti con un panno pulito e asciutto.

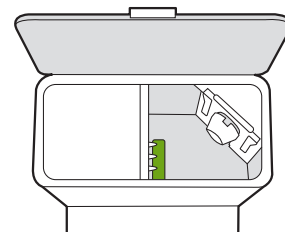

Risoluzione dei problemi

Se si verifica un problema, il sistema di svuotamento accende una spia LED sulla parte anteriore della scatola metallica e invia una notifica tramite iRobot Home App.

Spia LED	Errore comune	Come risolvere
Rosso fisso	Sacchetto pieno o mancante	<ol style="list-style-type: none">1. Sostituire il sacchetto se è pieno o mancante.2. Assicurarsi che il sacchetto sia inserito correttamente.3. Se il problema persiste, rimuovere eventuali detriti dallo sportello sul fondo del robot e dal sistema di svuotamento.
Rosso lampeggiante	È presente una perdita o un'ostruzione nel percorso di evacuazione del dock	<ol style="list-style-type: none">1. Assicurarsi che il coperchio della scatola metallica sia inserito bene e saldamente sigillato. Tenere premuto il pulsante CLEAN sul robot per 2-5 secondi per svuotare manualmente il contenitore raccogli polvere.2. Rimuovere eventuali detriti dallo sportello sul fondo del robot e dal sistema di svuotamento.3. Scollegare il sistema di svuotamento dalla presa a muro. Posizionarlo su un lato e ispezionare il tubo di evacuazione dei detriti. Se necessario, rimuovere il tubo per eliminare eventuali detriti.

Questo prodotto è dotato di una protezione termica progettata per proteggerlo da danni causati dal surriscaldamento. Se la protezione funziona, il motore si arresta. In questo caso scollegare l'unità, lasciarla raffreddare per 30 minuti, eliminare eventuali ostruzioni dallo sportello e dal tubo di evacuazione e ricollegare l'unità.

Assistenza clienti iRobot

Stati Uniti e Canada

Per domande o commenti relativi al sistema di svuotamento, contattare iRobot prima di rivolgersi a un punto vendita al dettaglio.

Visitare il sito Web global.irobot.com per suggerimenti relativi all'assistenza, domande frequenti e informazioni sugli accessori. Queste informazioni sono disponibili anche in iRobot Home App. Per ricevere ulteriore assistenza, chiamare l'Assistenza clienti al numero **(877) 855-8593**.

Orari dell'Assistenza clienti iRobot negli Stati Uniti

- Dal lunedì al venerdì, dalle 9:00 alle 21:00
- Sabato e domenica, dalle 9:00 alle 18:00

Al di fuori di Stati Uniti e Canada

Visitare il sito Web global.irobot.com per:

- Ottenere ulteriori informazioni su iRobot nel proprio Paese.
- Ottenere suggerimenti e consigli per migliorare le prestazioni del prodotto.
- Ottenere risposte alle domande.
- Contattare il centro di assistenza più vicino.

Informazioni sulle normative



Per informazioni sulla dichiarazione di conformità UE, visitare il sito Web al seguente indirizzo: www.irobot.com/compliance.



Per informazioni sulla dichiarazione di conformità UKCA, visitare il sito Web al seguente indirizzo: www.irobot.com/compliance.

Il report sulle informazioni relative alle sostanze chimiche che elenca le sostanze estremamente problematiche (SVHC) ai sensi del regolamento dell'Unione europea UE 1907/2006 è disponibile al seguente indirizzo: www.irobot.com/compliance.



Questo simbolo sul prodotto indica che non deve essere smaltito con i rifiuti urbani comuni indifferenziati. In qualità di utenti finali, si ha la responsabilità di smaltire l'elettrodomestico alla fine del ciclo di vita in modo ecologicamente responsabile come descritto di seguito:

- (1) Restituirlo al distributore/rivenditore da cui lo si è acquistato.
- (2) In alternativa portarlo a un punto di raccolta designato.

Lo smaltimento corretto di questo prodotto consentirà di risparmiare risorse preziose e di prevenire potenziali effetti negativi sulla salute umana e sull'ambiente, che potrebbero altrimenti derivare da una gestione inadeguata dei rifiuti. Contattare l'ente locale per ulteriori dettagli o il punto di raccolta più vicino. Potrebbero essere applicate sanzioni per lo smaltimento non corretto di questi rifiuti in conformità alla legislazione nazionale. Ulteriori informazioni sono disponibili al seguente indirizzo: http://ec.europa.eu/environment/waste/weee/index_en.html.

Riciclare il prodotto iRobot alla fine del ciclo di vita in modo responsabile secondo le normative locali. Di seguito è riportato un elenco delle organizzazioni di riciclaggio dei RAEE con cui iRobot ha stipulato un contratto al momento della vendita del prodotto.

Paese	Organizzazione	URL
Austria	UFH	http://www.elektro-ade.at/elektrogeraete-sammeln/liste-der-sammelstoesterreich/
Belgio	Recupel	https://www.recupel.be/en/where-to-go/?searchCollectionPoints=&categories=1%2C2%2C3%2C4 n.
Germania	Zentek	https://www.ear-system.de/ear-verzeichnis/sammel-und-ruecknahmestack
Danimarca	Elretul	https://www.dpa-system.dk/DPAApplications/DPADB.aspx?wf=CollectionPointSearch.as
Spagna	Ecotic	https://punto-limpio.info/
Francia	Eco-systemes	https://www.eco-systemes.fr/france
Irlanda	WEEE Ireland	http://www.weeeireland.ie/household-recycling/where-can-i-recycle/
Paesi Bassi	Wecycle	https://www.watmijnapparaatwaard.nl/
Svezia	EI-Kretsen	https://www.sopor.nu/sortera-ättervinn/
Regno Unito	Repic	http://www.responsible-recycling.co.uk/contact-us/find-your-local-recy

Indirizzo del produttore: iRobot Corporation, 8 Crosby Drive, Bedford, MA 01730, Stati Uniti



©2021 iRobot Corporation, 8 Crosby Drive, Bedford, MA 01730, Stati Uniti. Tutti i diritti riservati.

iRobot e Roomba sono marchi registrati di iRobot Corporation.

Clean Base è un marchio di iRobot Corporation.

Wi-Fi e il logo Wi-Fi sono marchi registrati di Wi-Fi Alliance.

Sicherheitshinweise

Wichtige Sicherheitshinweise

Diese Bedienungsanleitung enthält Informationen zu dem/den folgenden Regulierungsmodell(en): ADG-N2

BEWAHREN SIE DIESE ANLEITUNG GUT AUF.

- ⚠️ WARNUNG:** Bei der Verwendung elektrischer Geräte müssen immer grundlegende Vorsichtsmaßnahmen beachtet werden, einschließlich der folgenden:
LESEN SIE ALLE ANWEISUNGEN, BEVOR SIE DIESES GERÄT VERWENDEN. NUR FÜR DEN HAUSHALTSGEBRAUCH.
- ⚠️ WARNUNG:** Lesen und befolgen Sie die Sicherheitshinweise bei der Einrichtung, Verwendung oder Wartung Ihres Roboters, um das Verletzungs- und Schadensrisiko zu verringern.

Dieses Gerät kann von Kindern ab 8 Jahren und von Personen mit eingeschränkten körperlichen, sensorischen oder geistigen Fähigkeiten sowie von Personen ohne Erfahrungen und Kenntnisse unter Aufsicht verwendet werden, sofern sie im Vorfeld Anweisungen zur sicheren Verwendung des Geräts erhalten haben und die damit verbundenen Gefahren verstehen. Kinder dürfen nicht mit dem Gerät spielen. Kinder dürfen das Gerät nicht ohne Aufsicht reinigen oder warten.

- ⚠️** Dies ist das Symbol für Sicherheitswarnungen. Es weist auf potenzielle Verletzungsgefahren hin. Befolgen Sie alle Sicherheitshinweise, die diesem Symbol folgen, um mögliche Verletzungen oder Todesfälle zu vermeiden.
- ⚡** Stromschlaggefahr
- 🔥** Brandgefahr
- ⚠️** Achtung
- 📐** Gerät der Klasse II
- 🏠** Nur für den Gebrauch in Innenbereichen vorgesehen
- ⚡** Eingabennennleistung, AC
- ⚡** Ausgabenennleistung, DC
- 📖** Lesen Sie die Bedienungsanleitung.
- 🚫** Außerhalb der Reichweite von Kindern aufbewahren
- ♻️** Allgemeines Recycling-Symbol
- 🔌** Separates Netzteil

WARNUNG: Weist auf eine gefährliche Situation hin, deren Nichtbeachtung zu schweren Verletzungen oder gar Todesfällen führen kann.

ACHTUNG: Weist auf eine gefährliche Situation hin, die bei Nichtbeachtung zu leichten oder mittelschweren Verletzungen führen kann.

HINWEIS: Weist auf eine gefährliche Situation hin, die bei Nichtbeachtung zu Sachbeschädigungen führen kann.

ALLGEMEINES



WARNUNG

- Dieses Produkt ist mit einem für Ihre Region genehmigten Netzkabel ausgestattet und darf nur mit einer Standard-Haushaltssteckdose (AC) verbunden werden. Verwenden Sie kein anderes Netzkabel und keine andere Steckdose. Wenn Sie ein Ersatzkabel benötigen, wenden Sie sich an den Kundendienst, damit Sie das richtige Netzkabel für Ihr Land erhalten.
- Zerlegen oder öffnen Sie die Absaugstation nur, wenn Sie dazu aufgefordert werden. Innen befinden sich keine vom Benutzer wartbaren Teile. Lassen Sie das Gerät von qualifiziertem Servicepersonal warten.
- Gefahr von Stromschlägen: Verwenden Sie das Gerät nur in trockenen Innenräumen.
- Bedienen Sie dieses Produkt nicht mit nassen Händen.
- Dieses Produkt ist kein Spielzeug. Kleine Kinder und Haustiere sollten beaufsichtigt werden, während das Produkt verwendet wird.
- Setzen oder stellen Sie sich nicht auf dieses Produkt.
- Lagern und betreiben Sie dieses Produkt nur bei Zimmertemperatur.

AUTOMATISCHE ABSAUGSTATION



WARNUNG

- Verwenden Sie das Produkt nicht, wenn Kabel oder Stecker beschädigt sind. Wenn das Gerät nicht ordnungsgemäß funktioniert, fallen gelassen beschädigt, im Freien gelassen wurde oder ins Wasser gefallen ist, muss es an ein Service Center gesendet werden.

- Trennen Sie Ihren Roboter vor der Reinigung oder Wartung immer von der Absaugstation.
- Verwenden Sie die Absaugstation nicht als Trittstufe.
- Keine Gegenstände in Öffnungen stecken. Verwenden Sie das Gerät nicht, wenn eine Öffnung blockiert ist. Halten Sie das Gerät frei von Staub, Flusen, Haaren und allem, was den Luftstrom beeinträchtigen könnte.
- Warten Sie die Absaugstation ordnungsgemäß, legen Sie keine Gegenstände hinein und achten Sie darauf, dass sie frei von Verschmutzungen ist.
- Um eine Gefährdung durch versehentliches Zurücksetzen der Thermosicherung zu vermeiden, darf dieses Gerät nicht über ein externes Schaltgerät, z. B. einen Timer, oder an einen Stromkreis angeschlossen werden, der regelmäßig ein- und ausgeschaltet wird.
- Lassen Sie nicht zu, dass Flüssigkeiten auf oder in die Absaugstation gelangen.
- Gießen Sie keine Flüssigkeiten in das Gerät und tauchen Sie es nicht in Wasser ein.
- Verwenden Sie das Gerät nicht im Freien oder auf nassen Oberflächen.
- Darf nicht als Spielzeug verwendet werden. Bei Verwendung durch Kinder oder in der Nähe von Kindern ist besondere Vorsicht geboten.
- Verwenden Sie das Gerät nur wie in diesem Handbuch beschrieben.
- Um die Gefahr eines Stromschlags zu verringern, trennen Sie die Absaugstation vor der Reinigung vom Strom.
- Halten Sie die Absaugstation und das Stromkabel von beheizten Oberflächen fern.

HINWEIS

- Das Produkt darf nicht mit Spannungswandlern verwendet werden. Bei Verwendung von Spannungswandlern verfällt die Garantie sofort.
- Wenn Sie in einem Gebiet leben, in dem es häufiger zu Gewittern kommt, empfiehlt es sich, einen zusätzlichen Überspannungsschutz zu verwenden. Die Absaugstation kann im Fall von schweren Gewittern mit einem Überspannungsableiter geschützt werden.
- Verwenden Sie das Gerät nicht ohne Staubbeutel und/oder Filter.

Über Ihre Clean Base® Automatische Absaugstation

Vorderansicht

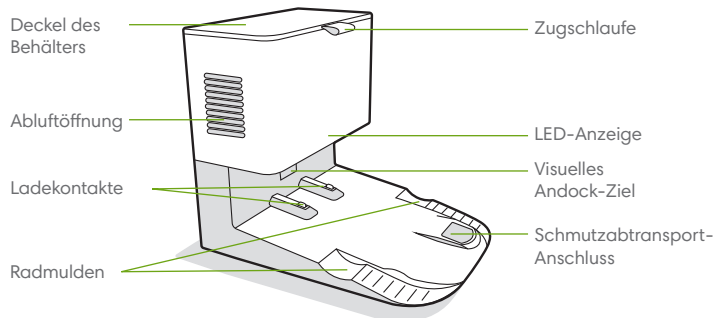

Rückansicht

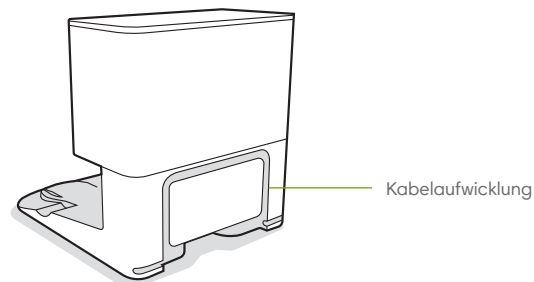

Ansicht von oben

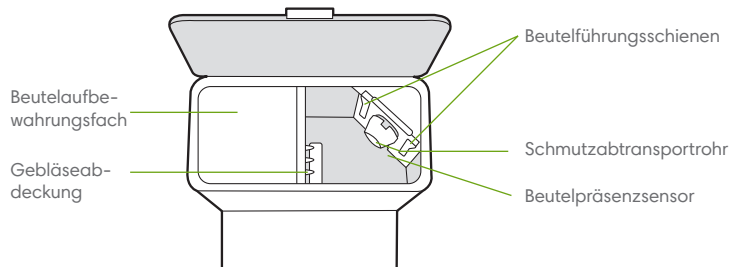

Ansicht von unten

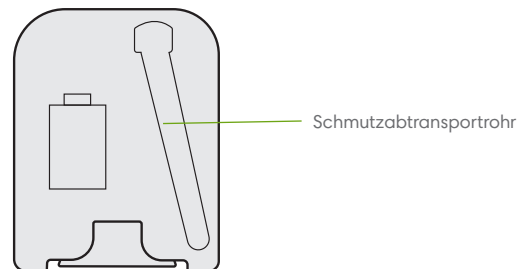

Verwendung der automatischen Absaugstation

Positionieren der Clean Base® Automatischen Absaugstation

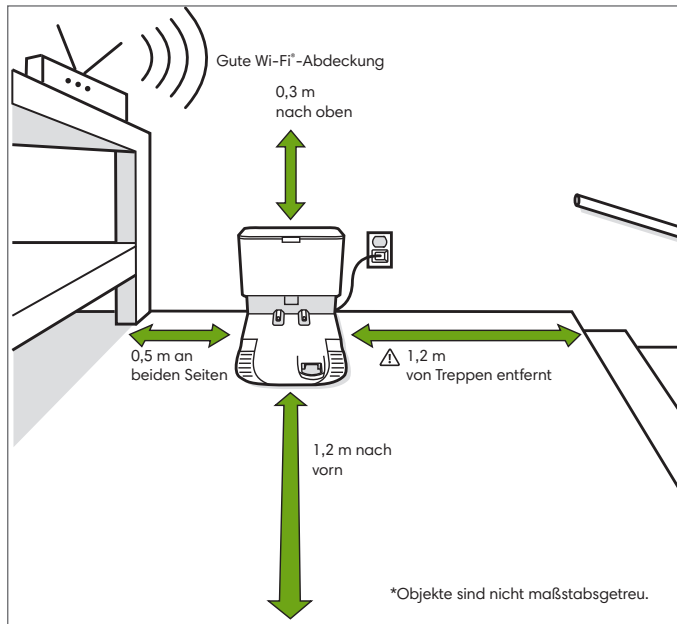

Hinweis: Setzen Sie Ihre Clean Base Automatische Absaugstation nicht direkter Sonneneinstrahlung aus. Stellen Sie sicher, dass in dem Bereich um das Dock nichts auf dem Boden liegt, um das Andocken zu verbessern.

! WARNUNG: Um zu verhindern, dass der Roboter eine Treppe hinunterfällt, müssen Sie sicherstellen, dass die Ladestation mindestens 1,2 m von einem Treppenabsatz entfernt aufgestellt ist.

2 Weitere Informationen finden Sie unter global.irobot.com

Über die automatische Absaugstation

Während der Reinigung kehrt Ihr Roboter automatisch zur Absaugstation zurück, um den Auffangbehälter zu leeren und sich bei Bedarf wieder aufzuladen.

Die LED-Anzeige der Absaugstation leuchtet rot, wenn ein neuer Beutel benötigt wird. Wenn Verstopfungen festgestellt werden, führt die Absaugstation zusätzliche Versuche durch, die Verstopfung automatisch zu lösen.

Hinweis: Wenn Sie Ihren Roboter manuell auf die Absaugstation stellen, wird er nicht automatisch entleert. In diesem Fall nutzen Sie bitte die iRobot HOME-App oder halten Sie die Taste 2-5 Sekunden lang gedrückt.

Pflege und Wartung

Hinweise zu Pflege und Wartung

Um die volle Leistungsfähigkeit Ihrer Absaugstation zu erhalten, sollten Sie die folgenden Pflegeschritte durchführen:

Dock-Teil	Reinigungshäufigkeit	Austauschhäufigkeit
Beutel	-	Die Beutel sollten ausgetauscht werden, wenn sie durch die LED-Anzeige/App dazu aufgefordert werden.
Ladekontakte Visuelles Andock-Ziel	Einmal im Monat	-
Gebläseabdeckung im Behälter	Einmal im Monat (entfernen Sie Schmutz von der Gebläseabdeckung)	-

Hinweis: iRobot stellt verschiedene Ersatz- und Zubehörteile her. Wenn Sie ein Ersatzteil benötigen, erhalten Sie vom iRobot Kundendienst weitere Informationen.

Austausch des Beutels

- 1 Klappen Sie den Deckel des Behälters zum Öffnen auf.

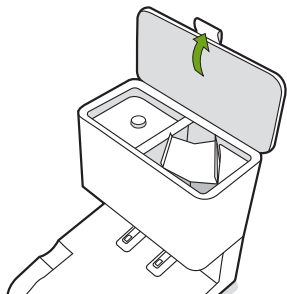

- 2 Ziehen Sie die Kunststoffkarte nach oben, um den Beutel aus dem Behälter zu entfernen.

-  **Hinweis:** Dadurch wird der Beutel abgedichtet, so dass Staub und Schmutz nicht entweichen können.

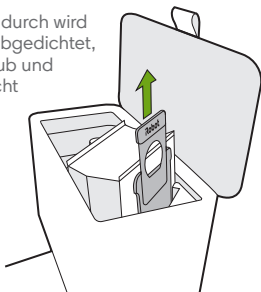

- 3 Entsorgen Sie den gebrauchten Beutel.
- 4 Setzen Sie einen neuen Beutel ein und schieben Sie die Plastikkarte in die Führungsschienen.

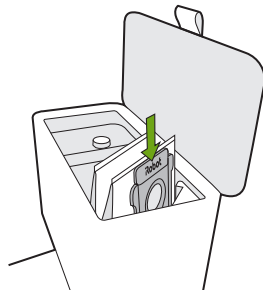

- 5 Drücken Sie die Bedienfeldklappe hinunter, um sicherzustellen, dass sie vollständig geschlossen ist.

-  **Hinweis:** Um eine optimale Leistung mit Ihrem Roboter und der automatischen Absaugstation zu erzielen, reinigen und/oder ersetzen Sie den Filter Ihres Roboters nach Bedarf.

Reinigung des visuellen Andock-Ziels und der Ladekontakte

Überprüfen Sie die das visuelle Andock-Ziel und die Ladekontakte, um sicherzustellen, dass sie frei von Schmutz sind. Wischen Sie die Teile mit einem sauberen, trockenen Tuch ab.

-  **Hinweis:** Sprühen Sie keine Reinigungslösung direkt auf die Sensoren oder die Sensoröffnungen.

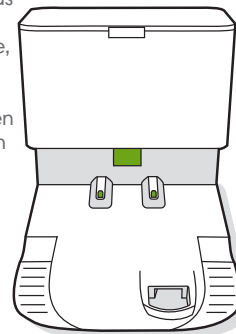

Entfernen von Schmutz von der Gebläseabdeckung

Überprüfen Sie die Gebläseabdeckung auf vorhandene Flusen oder Schmutz und wischen Sie sie mit einem sauberen, trockenen Tuch ab.

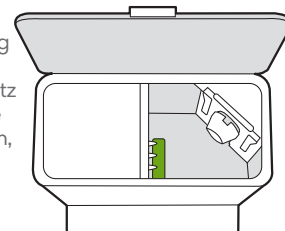

DE

Fehlerbehebung

DE

Wenn etwas nicht stimmt, informiert die Absaugstation Sie über eine LED-Anzeige an der Vorderseite des Behälters und durch die iRobot HOME-App.

LED-Anzeige	Häufiger Fehler	Behebung
Dauernd rot	Beutel voll oder fehlt	<ol style="list-style-type: none">1. Ersetzen Sie den Beutel, wenn er voll ist oder fehlt.2. Stellen Sie sicher, dass der Beutel sicher eingesetzt ist.3. Wenn das Problem weiterhin besteht, entfernen Sie jeglichen Schmutz vom Port an der Unterseite Ihres Roboters und der Absaugstation.
Rot blinkend	Im Abtransportweg des Docks befindet sich ein Leck oder eine Verstopfung.	<ol style="list-style-type: none">1. Stellen Sie sicher, dass der Deckel des Behälters nach unten gedrückt und fest verschlossen ist. Halten Sie die CLEAN-Taste Ihres Roboters 2-5 Sekunden lang gedrückt, um den Auffangbehälter zu leeren.2. Entfernen Sie jeglichen Schmutz vom Port an der Unterseite des Roboters und der Absaugstation.3. Stecken Sie die Absaugstation aus. Legen Sie sie auf die Seite und inspizieren Sie das Schmutzabtransportrohr auf Verunreinigungen. Entfernen Sie gegebenenfalls das Rohr, um eventuellen Schmutz zu entfernen.

Dieses Produkt wurde mit einem Thermoschutz ausgestattet, der es gegen Schäden durch Überhitzung schützt. Wenn der Schutz aktiviert ist, läuft der Motor nicht mehr. Falls das passiert, stecken Sie das Gerät aus, lassen Sie es 30 Minuten lang abkühlen, entfernen Sie alle Fremdkörper aus dem Schmutzabtransportanschluss sowie dem Schmutzabtransportrohr und stecken Sie das Gerät wieder ein.

iRobot®-Kundendienst

USA und Kanada

Falls Sie Fragen oder Kommentare zur Absaugstation haben, wenden Sie sich bitte zunächst an iRobot, bevor Sie einen Einzelhändler befragen.

Besuchen Sie zunächst global.irobot.com mit Tipps, häufig gestellten Fragen und Informationen zu Zubehörteilen. Diese Informationen finden Sie auch in der iRobot HOME-App. Sollten Sie danach immer noch Hilfe benötigen, wenden Sie sich an unseren US-Kundendienst unter **(877) 855-8593**.

iRobot® USA-Kundendienst – Zeiten:

- Montag bis Freitag, 9.00–21.00 Uhr EST
- Samstag und Sonntag, 9.00–18.00 Uhr EST

Außerhalb der USA und Kanadas

Besuchen Sie die Website global.irobot.com und:

- Erfahren Sie mehr über iRobot in Ihrem Land.
- Erhalten Sie Hinweise und Tipps, wie Sie die Leistung des Produkts noch steigern können
- Erhalten Sie Antworten auf Ihre Fragen.
- Nehmen Sie Kontakt zu Ihrer Kundenbetreuung auf.

Regulatorische Informationen



Informationen zur EU-Konformitätserklärung finden Sie unter www.irobot.com/compliance.



Informationen zur UKCA-Konformitätserklärung finden Sie unter www.irobot.com/compliance.

Den Bericht über chemische Informationen, in dem alle besonders besorgniserregenden Stoffe (Substances of Very High Concern, SVHC) gemäß EU-Richtlinie EU 1907/2006 aufgeführt werden, finden Sie unter: www.irobot.com/compliance.



Dieses Symbol auf dem Produkt zeigt an, dass das Gerät nicht mit unsortiertem Hausmüll entsorgt werden darf. Als Endverbraucher unterliegt es Ihrer Verantwortung, das Altgerät umweltschonend auf folgende Weise zu entsorgen:

- (1) Rückgabe an den Vertrieb/Händler, von dem Sie das Produkt gekauft haben; oder
- (2) Ablegen in einer ausgewiesenen Sammelstelle.

Durch die korrekte Entsorgung dieses Produkts können wertvolle Ressourcen eingespart und mögliche negative Auswirkungen auf die menschliche Gesundheit und die Umwelt verhindert werden, die ansonsten durch unsachgemäße Handhabung von Abfällen entstehen könnten. Weitere Informationen erhalten Sie bei der vor Ort zuständigen Behörde oder bei Ihrer nächsten Sammelstelle. Für die unsachgemäße Entsorgung dieser Abfälle können gemäß den in Ihrem Land geltenden Rechtsvorschriften Strafen verhängt werden. Weitere Informationen finden Sie unter folgender Quelle: http://ec.europa.eu/environment/waste/wEEE/index_en.html

Recyceln Sie Ihr Altgerät von iRobot® verantwortungsvoll gemäß den lokalen Bestimmungen. Nachfolgend finden Sie eine Liste der von iRobot® zum Zeitpunkt des Produktverkaufs beauftragten WEEE-Recyclingorganisationen.

Standort	Organisation	URL
Österreich	UFH	http://www.elektro-ade.at/elektrogeraete-sammeln/liste-der-sammelstoesterreich/
Belgien	Recupel	https://www.recupel.be/en/where-to-go/?searchcollectionPoints=&categories=1%2C2%2C3%2C4#
Deutschland	Zentek	https://www.ear-system.de/ear-verzeichnis/sammel-und-ruecknahmestback
Dänemark	Elretur	https://www.dpa-system.dk/DPAApplications/DPADB.aspx?wf=CollectionPointSearch.as
Spanien	Ecotic	https://punto-limpio.info/
Frankreich	Eco-systemes	https://www.eco-systemes.fr/france
Irland	WEEE Ireland	http://www.weeeiireland.ie/household-recycling/where-can-i-recycle/
Niederlande	Wecycle	https://www.watismijnapparaatwaard.nl/
Schweden	El-Kretsen	https://www.sopor.nu/sortera-øtervinn/
Großbritannien	Repic	http://www.responsible-recycling.co.uk/contact-us/find-your-local-recy

Herstelleradresse: iRobot Corporation, 8 Crosby Drive, Bedford, MA 01730 USA.





©2021 iRobot Corporation, 8 Crosby Drive, Bedford, MA 01730 USA. Alle Rechte vorbehalten.
iRobot und Roomba sind eingetragene Marken der iRobot Corporation.
Clean Base ist eine Marke der iRobot Corporation. *Wi-Fi und das Wi-Fi-Logo sind
eingetragene Marken der Wi-Fi Alliance.

Informacje dotyczące bezpieczeństwa













Ważne wskazówki dotyczące bezpieczeństwa

Niniejszy przewodnik użytkownika zawiera informacje na temat modeli zgodnych z normami: ADG-N2

ZACHOWAJ TE INSTRUKCJE

-  **OSTRZEŻENIE:** Podczas korzystania z urządzenia elektrycznego zawsze przestrzegaj podstawowych środków ostrożności, w tym:
PRZED URUCHOMIENIEM URZĄDZENIA PRZECZYTAJ WSZYSTKIE INSTRUKCJE. WYŁĄCZNIE DO UŻYTKU DOMOWEGO.
-  **OSTRZEŻENIE:** Aby zmniejszyć ryzyko odniesienia obrażeń lub uszkodzenia robota podczas jego konfigurowania, użytkowania i konserwacji, należy zapoznać się ze środkami ostrożności i je stosować.

Niniejsze urządzenie może być używane przez dzieci w wieku od 8 lat i osoby o ograniczeniach ruchowych, sensorycznych lub umysłowych bądź nieposiadające odpowiedniego doświadczenia lub wiedzy, jeśli są one nadzorowane lub zostały przeszkolone w zakresie bezpiecznego użytkowania urządzenia i rozumieją związane z tym zagrożenia. Dzieci nie powinny bawić się urządzeniem. Dzieci nie powinny czyścić ani konserwować urządzenia bez nadzoru.

-  Jest to symbol ostrzeżenia dotyczącego bezpieczeństwa. Służy do ostrzegania o potencjalnych zagrożeniach dla zdrowia. Aby uniknąć możliwych obrażeń lub śmierci, należy przestrzegać wszystkich instrukcji dotyczących bezpieczeństwa towarzyszących temu symbolowi.
-  Ryzyko porażenia prądem elektrycznym
-  Urządzenie klasy II
-  Znamionowa moc wyjściowa, prąd stały
-  Przeczytaj instrukcję obsługi
-  Symbol ogólny recyklingu
-  Ryzyko pożaru
-  Tylko do użytku w pomieszczeniach
-  Znamionowa moc wejściowa, prąd stały
-  Przechowywać w miejscu niedostępnym dla dzieci
-  Przystroga
-  Znamionowa moc wejściowa, prąd zmienny
-  Oddzielny zasilacz

OSTRZEŻENIE: Wskazuje potencjalnie niebezpieczną sytuację, która może być przyczyną śmierci lub poważnych obrażeń ciała.

PRZESTROGA: Wskazuje potencjalnie niebezpieczną sytuację, która może być przyczyną lekkich lub średnich obrażeń ciała.

UWAGA: Wskazuje potencjalnie niebezpieczną sytuację, która może być przyczyną uszkodzenia mienia.

INFORMACJE OGÓLNE



OSTRZEŻENIE



- Robot jest dostarczany z przewodem zasilającym zatwierdzonym dla danego regionu i jest przeznaczony do podłączenia wyłącznie do standardowego gniazdka zasilania prądem zmiennym w gospodarstwie domowym. Nie należy używać żadnego innego przewodu zasilającego ani listwy zasilającej. Jeśli zajdzie potrzeba wymiany przewodu, należy skontaktować się z Działem obsługi klienta, aby otrzymać przewód zasilający odpowiedni dla danego kraju.
- Nie należy demontować ani otwierać stacji dokującej z funkcją usuwania brudu, chyba że zostanie to wskazane w instrukcji. Wewnątrz nie ma żadnych części, które użytkownik mógłby samodzielnie serwisować. Serwis należy zlecić wykwalifikowanemu personelowi technicznemu.
- Niebezpieczeństwo porażenia prądem. Urządzenia należy używać wyłącznie w suchych pomieszczeniach.
- Nie należy obsługiwać tego produktu mokrymi rękami.
- Ten produkt nie jest zabawką. Podczas pracy urządzenia małe dzieci i zwierzęta powinny pozostawać pod nadzorem.
- Nie wolno siadać ani stawać na produkcie.
- Urządzenie powinno być przechowywane i użytkowane tylko w temperaturze pokojowej.

STACJA Z FUNKCJĄ AUTOMATYCZNEGO USUWANIA BRUDU



OSTRZEŻENIE



- Nie należy używać urządzenia, jeśli przewód lub wtyczka są uszkodzone. Jeśli urządzenie nie działa tak, jak powinno, zostało upuszczone, uszkodzone, pozostawione na zewnątrz lub zanurzone w wodzie, należy oddać je do centrum serwisowego.

- Przed czyszczeniem lub konserwacją trzeba bezwzględnie odłączyć robota od stacji dokującej z funkcją usuwania brudu.
- Nie wolno stawać na stacji dokującej z funkcją usuwania brudu.
- Nie należy wkładać żadnych przedmiotów do otworów. Nie wolno używać urządzenia, jeśli którykolwiek otwór jest zatkany. Otwory należy oczyścić z kurzu, kłaczków, włosów i wszystkiego, co może ograniczać przepływ powietrza.
- W celu zapewnienia prawidłowego działania stacji dokującej z funkcją usuwania brudu nie należy wkładać do środka żadnych przedmiotów. Trzeba też sprawdzać, czy w stacji nie ma zanieczyszczeń.
- Aby uniknąć niebezpieczeństwa związanego z nieumyślnym wywołaniem wyłącznika termicznego, urządzenia nie należy zasilac przez zewnętrzne urządzenie włączające i wyłączające dopływu energii, takie jak sterownik zegarowy, ani podłączać do obwodu, który jest regularnie włączany i wyłączany.
- Nie wolno dopuszczać do kontaktu stacji dokującej z funkcją usuwania brudu z płynami.
- Nie należy wlewać żadnych płynów do urządzenia ani zanurzać go w wodzie.
- Nie należy używać urządzenia na zewnątrz pomieszczeń ani na mokrych powierzchniach.
- Nie należy dopuszczać do używania urządzenia jako zabawki. Należy zwracać szczególną uwagę, gdy urządzenie używane jest przez dzieci lub w ich pobliżu.
- Należy używać urządzenia wyłącznie w sposób opisany w tej instrukcji.
- Aby zmniejszyć ryzyko porażenia prądem, przed czyszczeniem odłącz urządzenie od zasilania.
- Stację dokującą z funkcją usuwania brudu i przewód zasilający należy trzymać z dala od rozgrzanych powierzchni.

UWAGA

- Produktu nie wolno używać z jakąkolwiek przetwornicą napięcia. Użycie przetwornicy napięcia spowoduje natychmiastowe unieważnienie gwarancji.
- Jeśli w danym regionie często występują burze, zaleca się stosowanie dodatkowego zabezpieczenia przeciwprzepięciowego. Podczas silnej burzy z piorunami urządzenie przeciwprzepięciowe może ochronić stację dokującą z funkcją usuwania brudu.
- Urządzenia nie należy używać bez pojemnika na brud i/lub filtrów umieszczonych we właściwych miejscach.

O stacji Clean Base™ z funkcją automatycznego usuwania brudu

Widok z przodu

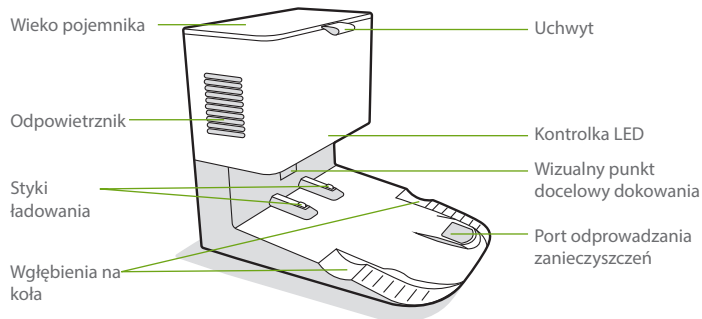

Widok z tyłu

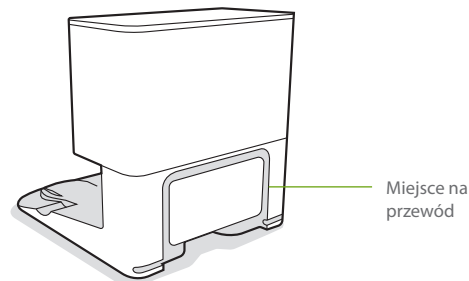

Widok z góry

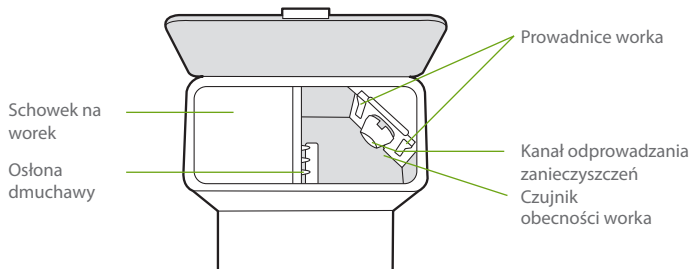

Widok z dołu

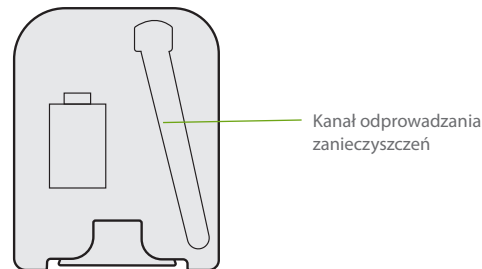

Używanie stacji z funkcją automatycznego usuwania brudu

Ustawianie stacji Clean Base™ z funkcją automatycznego usuwania brudu

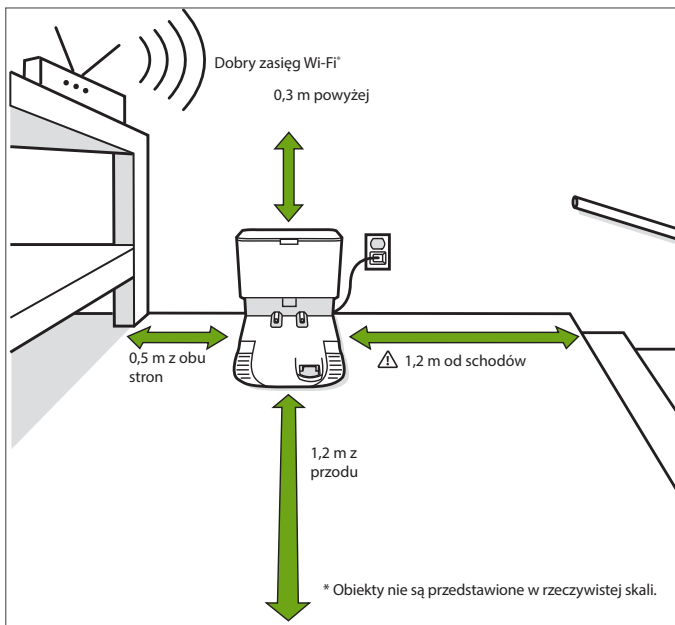

Uwaga: Nie umieszczaj stacji Clean Base z funkcją automatycznego usuwania brudu w nasłonecznionym miejscu. Przestrzeń wokół stacji dokującej musi być wolna, aby zapewnić poprawne dokowanie.

OSTRZEŻENIE: Aby zapobiec upadkowi robota ze schodów, należy upewnić się, że stacja dokująca znajduje się co najmniej 1,2 metra od schodów.

O stacji z funkcją automatycznego usuwania brudu

Podczas sprzątania robot automatycznie powraca do stacji dokującej z funkcją usuwania brudu, aby opróżnić pojemnik na brud i w razie potrzeby doładować akumulator.

Gdy jest potrzebny nowy worek, kontrolka LED stacji dokującej z funkcją usuwania brudu zapala się na czerwono. Jeśli wykryte zostanie zatkanie, stacja dokująca z funkcją usuwania brudu podejmie dodatkowe próby usunięcia zatkania.

Uwaga: Robot umieszczony ręcznie w stacji dokującej z funkcją usuwania brudu nie opróżni się automatycznie. W takim przypadku należy użyć aplikacji iRobot HOME lub przytrzymać przycisk przez 2–5 sekund.

Czyszczenie i konserwacja

Instrukcje dotyczące czyszczenia i konserwacji

Aby stacja dokująca z funkcją usuwania brudu działała z maksymalną wydajnością, należy wykonywać poniższe procedury konserwacyjne:

Część dokująca	Częstotliwość czynności konserwacyjnych	Częstotliwość wymiany
Worki	-	Worki powinny być wymieniane, gdy będzie to sygnalizowane przez kontrolkę LED/aplikację
Styki ładowania Wizualny punkt docelowy dokowania	Raz w miesiącu	-
Osłona dmuchawy wewnątrz pojemnika	Raz w miesiącu (usuń zanieczyszczenia z osłony dmuchawy)	-

Uwaga: Firma iRobot produkuje różne części i podzespoły zamienne. Jeśli zdaniem użytkownika potrzebne są części zamienne, należy zasięgnąć informacji w Dziale obsługi klienta firmy iRobot.

Wymiana worka

- 1 Unieś wieko pojemnika, aby go otworzyć.

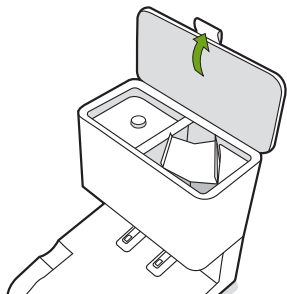

- 2 Pociągnij za plastikowy element, aby wyjąć worek z pojemnika.

 **Uwaga:** Spowoduje to uszczelnienie worka, aby kurz i zanieczyszczenia nie mogły się wydostać.

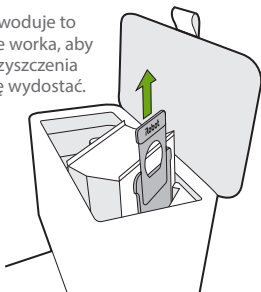

- 3 Wyrzuć zużyty worek.

- 4 Włóż nowy worek, wsuwając plastikowy element w prowadnicę.

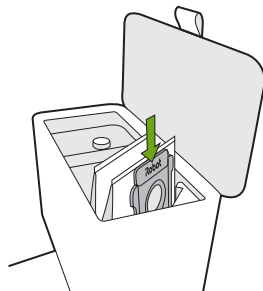

- 5 Naciśnij wieko, upewniając się, że jest całkowicie zamknięte.

 **Uwaga:** Aby uzyskać optymalną wydajność robota i stacji z funkcją automatycznego usuwania brudu, należy czyścić i/lub wymienić filtr robota, gdy jest to wymagane.

Czyszczenie wizualnego punktu docelowego dokowania i styków ładowania

Sprawdź, czy wizualny punkt docelowy dokowania i styki ładowania nie są zanieczyszczone. Przetrzyj czystą, suchą ściereczką.

 **Uwaga:** Nie należy przyskać środkiem czyszczącym bezpośrednio na czujniki ani do wnętrza czujników.

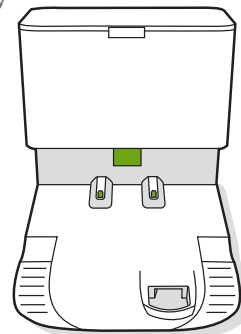

Usuwanie zanieczyszczeń z osłony dmuchawy

Sprawdź osłonę dmuchawy pod kątem wszelkich kłaczek lub nagromadzonych zanieczyszczeń i przetrzyj ją czystą, suchą ściereczką, aby je usunąć.

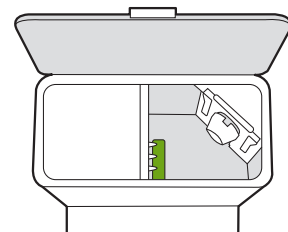

Rozwiązywanie problemów

Stacja dokująca z funkcją usuwania brudu informuje użytkownika o ewentualnych nieprawidłowościach za pomocą kontrolki LED znajdującej się z przodu pojemnika oraz za pośrednictwem aplikacji iRobot HOME.

Kontrolka LED	Typowy błąd	Sposób rozwiązania problemu
Ciągłe czerwone światło	Worek pełny lub brak worka	<ol style="list-style-type: none">1. Wymień worek, jeśli jest pełny, a w razie braku worka włóż go na miejsce.2. Upewnij się, że worek jest odpowiednio włożony.3. Jeśli problem nadal występuje, usuń wszelkie zanieczyszczenia z portu u dołu robota i ze stacji dokującej z funkcją usuwania brudu.
Migające czerwone światło	Na trasie odprowadzania w stacji dokującej istnieje wyciek lub niedrożność	<ol style="list-style-type: none">1. Upewnij się, że wieko pojemnika jest szczelnie dociśnięte. Naciśnij i przytrzymaj przycisk Clean na robocie przez 2–5 sekund, aby ręcznie opróżnić pojemnik na brud.2. Usuń wszelkie zanieczyszczenia z portu u dołu robota i ze stacji dokującej z funkcją usuwania brudu.3. Odłącz stację dokującą z funkcją usuwania brudu od gniazdka w ścianie. Połóż ją na boku i sprawdź, czy rurka odprowadzania zanieczyszczeń nie jest zapchana. W razie potrzeby wyjmij rurkę i usuń wszelkie zanieczyszczenia.

Ten produkt został wyposażony w zabezpieczenie termiczne, którego zadaniem jest ochrona przed uszkodzeniem spowodowanym przegrzaniem. Jeśli zabezpieczenie zadziała, silnik przestanie pracować. W takim przypadku należy odłączyć urządzenie od zasilania, odczekać 30 minut, usunąć wszelkie przeszkody z portu i kanału odprowadzania zanieczyszczeń, a następnie ponownie podłączyć urządzenie.

Dział obsługi klienta firmy iRobot

Stany Zjednoczone i Kanada

W przypadku pytań lub uwag dotyczących stacji dokującej z funkcją usuwania brudu należy w pierwszej kolejności skontaktować się z firmą iRobot, a dopiero potem ze sprzedawcą.

Na początek zapraszamy do odwiedzenia witryny internetowej **global.irobot.com**, w której można znaleźć porady, odpowiedzi na najczęściej zadawane pytania oraz informacje na temat akcesoriów. Informacje te można też znaleźć w aplikacji iRobot HOME. Jeśli potrzebna będzie dalsza pomoc, prosimy o kontakt telefoniczny z Działem obsługi klienta w Stanach Zjednoczonych pod numerem **(877) 855 8593**.

Godziny pracy Działu obsługi klienta firmy iRobot w Stanach Zjednoczonych

- Od poniedziałku do piątku: 9:00–21:00 czasu wschodniego
- Sobota i niedziela: 9:00–18:00 czasu wschodniego

Poza Stanami Zjednoczonymi i Kanadą

Zapraszamy do witryny internetowej **global.irobot.com**, w której można:

- dowiedzieć się więcej o działalności firmy iRobot w danym kraju,
- uzyskać porady i wskazówki pozwalające zwiększyć efektywność korzystania z robota,
- znaleźć odpowiedzi na pytania,
- skontaktować się z lokalnym centrum obsługi.

Informacje prawne



Informacje na temat Deklaracji zgodności UE można znaleźć na stronie www.irobot.com/compliance.



Informacje na temat Deklaracji zgodności UKCA można znaleźć na stronie www.irobot.com/compliance.

Raport z informacjami chemicznymi zawierający wykaz SVHC (substancji wzbudzających szczególnie duże obawy) zgodnie z rozporządzeniem UE 1907/2006 można znaleźć na stronie www.irobot.com/compliance.



Ten symbol na produkcie oznacza, że nie wolno go wyrzucać razem z niesortowanymi zwykłymi odpadami komunalnymi. Użytkownik końcowy ponosi odpowiedzialność za utylizację zużytego urządzenia w sposób przyjazny dla środowiska, tj.:

- (1) zwrócenie go do dystrybutora/sprzedawcy, u którego zakupiono produkt, lub
- (2) pozostawienie go w wyznaczonym punkcie zbiórki takich odpadów.

Prawidłowa utylizacja tego produktu pozwoli zaoszczędzić cenne zasoby i zapobiec potencjalnym negatywnym skutkom dla zdrowia ludzkiego i środowiska, które mogłyby powstać w przypadku niewłaściwego obchodzenia się z odpadami. W celu uzyskania dalszych informacji lub znalezienia najbliższego wyznaczonego punktu zbiórki należy skontaktować się z miejscowymi instytucjami. W przypadku nieprawidłowej utylizacji tych odpadów mogą obowiązywać kary, zgodnie z prawem krajowym. Więcej informacji można znaleźć pod następującym adresem: http://ec.europa.eu/environment/waste/wEEE/index_en.html

Zużyty produkt iRobot należy poddać odpowiedniemu recyklingowi zgodnie z lokalnymi przepisami. Poniżej znajduje się lista organizacji zajmujących się recyklingiem zużytego sprzętu elektrycznego i elektronicznego objętych umową współpracy z iRobot w momencie sprzedaży produktu.

Lokalizacja	Organizacja	Adres URL
Austria	UFH	http://www.elektro-ade.at/elektrogeraete-sammeln/liste-der-sammelstoesterreich/
Belgia	Recupel	https://www.recupel.be/en/where-to-go/?searchcollectionPoints=&categories=1%2C2%2C3%2C4#
Niemcy	Zentek	https://www.ear-system.de/ear-verzeichnis/sammel-und-ruecknahmestback
Dania	Elretul	https://www.dpa-system.dk/DPAAApplications/DPADB.aspx?wf=CollectionPointSearch.as
Hiszpania	Ecotic	https://punto-limpio.info/
Francja	Eco-systemes	https://www.eco-systemes.fr/france
Irlandia	WEEE Ireland	http://www.weeeiireland.ie/household-recycling/where-can-i-recycle/
Holandia	Wecycle	https://www.watimijnapparaatwaard.nl/
Szwecja	El-Kretsen	https://www.sopor.nu/sortera-återvinn/
Wielka Brytania	Repic	http://www.responsible-recycling.co.uk/contact-us/find-your-local-recy

Adres producenta: iRobot Corporation, 8 Crosby Drive, Bedford, MA 01730 Stany Zjednoczone



©2021 iRobot Corporation, 8 Crosby Drive, Bedford, MA 01730 Stany Zjednoczone. Wszelkie prawa zastrzeżone.

iRobot i Roomba są zastrzeżonymi znakami towarowymi firmy iRobot Corporation.

CleanBase jest znakiem towarowym firmy iRobot Corporation.

Wi-Fi i logo Wi-Fi są zastrzeżonymi znakami towarowymi Wi-Fi Alliance.